



ESTADO DA PARAÍBA  
PREFEITURA MUNICIPAL DE UIRAUNA  
COMISSÃO PERMANENTE DE LICITAÇÃO

## EDITAL - Licitação

PROCESSO ADMINISTRATIVO Nº 230929TP00016

LICITAÇÃO Nº. 00016/2023

MODALIDADE: TOMADA DE PREÇOS

TIPO: MENOR PREÇO POR ITEM

LEGISLAÇÃO: LEI 8.666/1993

Órgão Realizador do Certame:

PREFEITURA MUNICIPAL DE UIRAUNA

RUA SILVESTRE CLAUDINO, S/N - CENTRO - UIRAÚNA - PB.

CEP: 58915-000 - E-mail: cpl.uirauna@gmail.com - Tel.: (83) 31421530.

O Órgão Realizador do Certame acima qualificado, inscrito no CNPJ 08.924.078/0001-04, doravante **denominado simplesmente ORC**, torna público para conhecimento de quantos possam interessar que fará realizar através da Comissão Permanente de Licitação, doravante denominada simplesmente Comissão, as 08:30 horas do dia 20 de Outubro de 2023 no endereço acima indicado, licitação na modalidade Tomada de Preços nº. 00016/2023, tipo menor preço, e sob o regime de empreitada por preço global; tudo de acordo com este instrumento e em observância a Lei Federal nº 8.666, de 21 de Junho de 1993; Lei Complementar nº 123, de 14 de Dezembro de 2006; e legislação pertinente, consideradas as alterações posteriores das referidas normas; conforme os critérios e procedimentos a seguir definidos, objetivando obter a melhor proposta para: CONTRATAÇÃO DE EMPRESA DE ENGENHARIA CIVIL PARA EXECUTAR OS SERVIÇOS DE PAVIMENTAÇÃO NO MULTIRÃO DOM SILVANO, RUA PROJETADA SÃO JOSÉ, RUA PROJETADA - RETIRO II DO MUNICÍPIO DE UIRAÚNA - PB.

### 1.0.DO OBJETO

1.1.Constitui objeto da presente licitação: CONTRATAÇÃO DE EMPRESA DE ENGENHARIA CIVIL PARA EXECUTAR OS SERVIÇOS DE PAVIMENTAÇÃO NO MULTIRÃO DOM SILVANO, RUA PROJETADA SÃO JOSÉ, RUA PROJETADA - RETIRO II DO MUNICÍPIO DE UIRAÚNA - PB.

1.2.As especificações do objeto ora licitado, encontram-se devidamente detalhadas no correspondente Termo de Referência - Anexo I deste Instrumento.

1.3.A contratação acima descrita, que será processada nos termos deste instrumento convocatório, especificações técnicas e informações complementares que o acompanham, quando for o caso, justifica-se: Pela necessidade da devida efetivação de obra para suprir demanda específica - CONTRATAÇÃO DE EMPRESA DE ENGENHARIA CIVIL PARA EXECUTAR OS SERVIÇOS DE PAVIMENTAÇÃO NO MULTIRÃO DOM SILVANO, RUA PROJETADA SÃO JOSÉ, RUA PROJETADA - RETIRO II DO MUNICÍPIO DE UIRAÚNA - PB -, considerada oportuna e imprescindível, bem como relevante medida de interesse público; e ainda, pela necessidade de desenvolvimento de ações continuadas para a promoção de atividades pertinentes, visando à maximização dos recursos em relação aos objetivos programados, observadas as diretrizes e metas definidas nas ferramentas de planejamento aprovadas.

1.4.Salienta-se que na referida contratação, não será concedido o tratamento diferenciado e simplificado para as Microempresas e Empresas de Pequeno Porte, nos termos das disposições contidas no Art. 47, da Lei Complementar nº 123/2006, por não enquadrar-se nas hipóteses dos incisos I e III, do Art. 48, como também, não ser oportuno aplicar a exigência facultada no inciso II, do mesmo artigo, visto estarem presentes, isolada ou simultaneamente, as situações previstas no inciso III, do Art. 49, todos do referido diploma legal. Fica, no entanto, assegurado a ME e EPP o tratamento diferenciado e simplificado previsto nos demais Artigos do Capítulo V, Seção I, da Lei nº. 123/06.

### 2.0.DO LOCAL E DATA E DA IMPUGNAÇÃO DO EDITAL

2.1.Os envelopes contendo a documentação relativa à habilitação e a proposta de preços para execução do objeto desta licitação, deverão ser entregues à Comissão até as 08:30 horas do dia 20 de Outubro de 2023, no endereço constante do preâmbulo deste instrumento. Neste mesmo local, data e horário será realizada a sessão pública para abertura dos referidos envelopes.

2.2.Informações ou esclarecimentos sobre esta licitação, serão prestados nos horários normais de expediente: das 08:00 as 12:00 horas. E-mail: cpl.uirauna@gmail.com.

2.3.Qualquer cidadão é parte legítima para impugnar o ato convocatório deste certame por irregularidade na aplicação da Lei 8.666/93 e legislação pertinente, devendo protocolar o pedido, por escrito e dirigida a Comissão, até 05 (cinco) dias úteis antes da data fixada para a abertura dos envelopes de habilitação.

2.4.Caberá à Comissão, auxiliada pelos setores responsáveis pela elaboração deste ato convocatório e seus anexos, julgar e responder à impugnação em até 03 (três) dias úteis, considerados da data em que foi devidamente recebido o pedido.

2.5. Decairá do direito de impugnar os termos do ato convocatório deste certame perante a administração o licitante que não o fizer, por escrito e dirigida a Comissão, até o segundo dia útil que anteceder a abertura dos envelopes com as propostas, as falhas ou irregularidades que o viciariam, hipótese em que tal comunicação não terá efeito de recurso.

2.6. A respectiva impugnação será apresentada da seguinte forma:

2.6.1. Protocolizando o original, nos horários de expediente acima indicados, exclusivamente no seguinte endereço: , - - Uiraúna - PB.

### **3.0. DOS ELEMENTOS PARA LICITAÇÃO**

3.1. Aos participantes, serão fornecidos os seguintes elementos:

3.1.1. ANEXO I - TERMO DE REFERÊNCIA - ESPECIFICAÇÕES;

3.1.2. ANEXO II - MODELOS DE DECLARAÇÕES;

3.1.3. ANEXO III - MODELO DO TERMO DE RENÚNCIA;

3.1.4. ANEXO IV - MINUTA DO CONTRATO.

3.2. A obtenção do Edital poderá ser feita da seguinte forma:

3.2.1. Junto a Comissão: gratuitamente; e

3.2.2. Pelos sites: [www.uirauna.pb.gov.br](http://www.uirauna.pb.gov.br); [www.tce.pb.gov.br](http://www.tce.pb.gov.br).

### **4.0. DO SUPORTE LEGAL**

4.1. Esta licitação reger-se-á pela Lei Federal nº 8.666, de 21 de Junho de 1993; Lei Complementar nº 123, de 14 de Dezembro de 2006; e legislação pertinente, consideradas as alterações posteriores das referidas normas; que ficam fazendo partes integrantes deste instrumento, independente de transcrição.

### **5.0. DO PRAZO E DOTAÇÃO**

5.1.0 prazo máximo para a execução do objeto ora licitado, conforme suas características e as necessidades do ORC, e que admite prorrogação nos casos previstos pela Lei 8.666/93, está abaixo indicado e será considerado a partir da emissão da Ordem de Serviço:

Início: 3 (três) dias;

Conclusão: 150 (cento e cinquenta) dias.

5.2.0 prazo de vigência do correspondente contrato será determinado: 12 (doze) meses, considerado da data de sua assinatura.

5.3. As despesas decorrentes do objeto deste certame, correrão por conta da seguinte dotação:

Recursos Próprios do Município de Uiraúna:

Recursos Próprios do Município de Uiraúna:

20.700 SECRETARIA MUNIC. DE INFRA-ESTRUTURA

15 451 1006 1004 PAVIMENTACAO DE RUAS E AVENIDAS

4490.51 99 OBRAS E INSTALAÇÕES

15001000 Recursos Livres (Ordinário)

### **6.0. DAS CONDIÇÕES DE PARTICIPAÇÃO**

6.1. Poderão participar deste certame, os licitantes devidamente cadastrados no ORC ou que atenderem a todas as condições para cadastramento até o terceiro dia anterior à data prevista para o recebimento das propostas, cuja regularidade será observada, em qualquer das hipóteses, exclusivamente mediante apresentação do Certificado de Inscrição de Fornecedores e Prestadores de Serviços, ou equivalente na forma da lei, fornecido pelo ORC, em plena validade:

6.1.1. Ao requerer inscrição no referido cadastro, ou atualização deste, a qualquer tempo, o interessado fornecerá os elementos necessários à satisfação das exigências dos Incisos I e IV, do Art. 27, da Lei 8.666/93.

6.2. Os proponentes deverão entregar a Comissão, no prazo determinado, dois envelopes fechados indicando, respectivamente, DOCUMENTAÇÃO e PROPOSTA DE PREÇOS, devidamente identificados nos termos definidos neste instrumento convocatório.

6.3. A participação neste certame é aberta a quaisquer interessados, inclusive as Microempresas, Empresas de Pequeno Porte e Equiparados, nos termos da legislação vigente.

6.4. Não poderão participar os interessados que se encontrem sob o regime falimentar, empresas estrangeiras que não funcionem no país, nem aqueles que tenham sido declarados inidôneos para licitar ou contratar com a Administração Pública ou que estejam cumprindo a sanção de suspensão do direito de licitar e contratar com o ORC.

6.5. Não serão aceitos envelopes Documentação e Propostas de Preços enviados via postal. Hipótese em que os respectivos envelopes não serão aceitos e o licitante, portanto, desconsiderado para efeito de participação no certame.

6.6. Quando observada a ocorrência da entrega apenas dos envelopes junto a Comissão, sem a permanência de representante credenciado na respectiva sessão pública, é facultado ao licitante, não sendo condição para sua habilitação, a inclusão no envelope Documentação, da declaração expressa de renunciar ao direito de interpor recurso e ao prazo correspondente relativo à Fase de Habilitação, concordando com o prosseguimento do certame, previsto no Art. 43, III, da Lei 8.666/93, conforme modelo - Anexo III.

6.7. É vedada à participação em consórcio.

**6.8. CONDIÇÕES ESPECÍFICAS:** O licitante deverá atender aos requisitos abaixo e os respectivos comprovantes, obrigatoriamente, integrarão os elementos do envelope DOCUMENTAÇÃO:

6.8.1. Comprovação de garantia, que deverá ser prestada até o último dia útil que anteceder a licitação, no valor equivalente a R\$ 4.722,00. Caberá ao licitante optar por uma das seguintes modalidades de garantia: a) caução em dinheiro ou em títulos da dívida pública, devendo estes ter sido emitidos sob a forma escritural, mediante registro em sistema centralizado de liquidação

e de custódia autorizado pelo Banco Central do Brasil e avaliados pelos seus valores econômicos, conforme definido pelo Ministério da Fazenda; b) seguro garantia; c) fiança bancária. A referida garantia, quando na modalidade caução em dinheiro ou em títulos da dívida pública, deverá ser repassada ao Setor Financeiro do ORC ou outro informado pela Comissão, o qual emitirá o respectivo documento de quitação, que deverá integrar o envelope Documentação, válido até o seu resgate que somente poderá ocorrer cinco dias úteis após a homologação da presente licitação; e quando nas modalidades seguro garantia ou fiança bancária, a respectiva apólice ou equivalente deverá integrar o envelope Documentação.

6.8.2. Comprovação de que o licitante tem pleno conhecimento das condições relativas a natureza da obra ou serviços a serem executados, feita através de declaração formal assinada pelo seu responsável técnico, contendo a identificação da empresa e do signatário, local e data, e basicamente com os seguintes termos: ► "DECLARAMOS sob as penalidades da lei, que temos pleno conhecimento das condições e peculiaridades inerentes à natureza dos trabalhos relativamente ao objeto da Tomada de Preços nº 00016/2023, assumindo total responsabilidade por esse fato e informando que não o utilizaremos para quaisquer questionamentos futuros que ensejem avenças técnicas ou financeiras com a Prefeitura Municipal de Uirauna - PB" ◄.

6.8.2.1. No caso do licitante desejar realizar uma visita ao local da obra ou serviços com o acompanhamento de um responsável do ORC, deverá comunicar previamente a Comissão com a devida antecedência, observado o prazo máximo para realização da referida visita, necessária para que seja feito o agendamento junto ao setor competente do órgão.

6.8.3. Comprovação de capacidade técnico-profissional, feita através de atestado fornecido por pessoa jurídica de direito público ou privado **em nome do Responsável Técnico** designado pelo licitante, devidamente registrado junto a entidade profissional competente, demonstrando a execução de serviços com características semelhantes à parcela mais relevante do objeto da presente licitação, abaixo discriminada. O referido atestado só será aceito se acompanhado da correspondente Certidão de Acervo Técnico - CAT emitida pelo conselho regional de fiscalização profissional competente e da comprovação de que o referido Responsável Técnico designado pertence ao quadro da empresa ou dele fará parte caso seja vencedora do presente certame. Tal comprovação poderá ser feita através da apresentação de qualquer um dos seguintes documentos, a critério do licitante: a) cópia da Carteira de Trabalho e Previdência Social - CTPS assinada ou da ficha de Registro do Empregado; b) instrumento de contrato de prestação de serviços regido pela legislação civil comum, devidamente registrado no registro público, nos termos do Art. 221, da Lei Federal nº 10.406, de 10 de janeiro de 2002; c) contrato social, alteração contratual ou equivalente na forma da lei, quando o responsável técnico for sócio da empresa Serão admitidos os atestados referentes à execução de obras ou serviços similares de complexidade tecnológica e operacional equivalente ou superior a: Pavimentação em paralelepípedo sobre colchão de areia rejuntado com argamassa de cimento e areia..

6.8.4. Comprovação de capacidade técnico-operacional, feita através de atestado fornecido por pessoa jurídica de direito público ou privado **em favor da Empresa**, demonstrando aptidão do licitante por execução de serviços, em características semelhantes à parcela mais relevante do objeto da presente licitação, abaixo indicada. Serão admitidos os atestados referentes à execução de obras ou serviços similares de complexidade tecnológica e operacional equivalente ou superior a: Pavimentação em paralelepípedo sobre colchão de areia rejuntado com argamassa de cimento e areia, quantitativo de 2.000m<sup>2</sup> .

## **7.0. DA REPRESENTAÇÃO E DO CREDENCIAMENTO**

7.1.0 licitante deverá se apresentar, para credenciamento junto a Comissão, quando for o caso, através de um representante, com os documentos que o credenciam a participar deste procedimento licitatório. Cada licitante credenciará apenas um representante que será o único admitido a intervir nas fases do certame na forma prevista neste instrumento, podendo ser substituído posteriormente por outro devidamente credenciado.

7.2. Para o credenciamento deverão ser apresentados os seguintes documentos:

7.2.1. Tratando-se do representante legal: o instrumento constitutivo da empresa na forma da Lei, quando for o caso, devidamente registrado no órgão competente, no qual estejam expressos seus poderes para exercer direitos e assumir obrigações em decorrência de tal investidora;

7.2.2. Tratando-se de procurador: a procuração por instrumento público ou particular da qual constem os necessários poderes para firmar declarações, desistir ou apresentar as razões de recurso e praticar todos os demais atos pertinentes ao certame; acompanhada do correspondente instrumento de constituição da empresa, quando for o caso, que comprove os poderes do mandante para a outorga. Na hipótese de procuração seja particular **deverá ser reconhecida a firma em cartório do respectivo signatário.**

7.2.3.0 representante legal e o procurador deverão identificar-se apresentando documento oficial que contenha foto.

7.3. Estes documentos deverão ser entregues a Comissão - antes do início da sessão pública - em original, por qualquer processo de cópia autenticada por cartório competente ou membro da Comissão:

7.3.1. A autenticação dos documentos, quando realizada pela Comissão, deverá acontecer, em até 24 (vinte e quatro) horas antes da abertura do certame.

7.4. A não apresentação ou ainda a incorreção insanável de qualquer dos documentos de credenciamento impedirá a participação ativa do representante do licitante no presente certame. Esta ocorrência não inabilitará sumariamente o concorrente, apenas perderá o direito a manifestar-se nas correspondentes fases do processo licitatório. Para tanto, a Comissão receberá regularmente do referido concorrente seus envelopes, declarações e outros elementos necessários à participação no certame, desde que apresentados na forma definida neste instrumento.

7.5.No momento de abertura da sessão pública, cada licitante, por intermédio do seu representante devidamente credenciado apresentará, em separado de qualquer dos envelopes, a seguinte documentação:

7.5.1.Declaração de Elaboração Independente de Proposta - Anexo II.

## **8.0.DA HABILITAÇÃO**

8.1.Os documentos necessários à habilitação dos licitantes, deverão ser apresentados em 01 (uma) via, dentro de envelope lacrado, contendo as seguintes indicações no anverso:

PREFEITURA MUNICIPAL DE UIRAUNA  
DOCUMENTAÇÃO - TOMADA DE PREÇOS N°. 00016/2023  
NOME PROPONENTE  
ENDEREÇO E CNPJ DO PROPONENTE

O ENVELOPE DOCUMENTAÇÃO deverá conter os seguintes elementos:

### **8.2.PESSOA JURÍDICA:**

8.2.1.Comprovação de cadastramento nos termos do item 6.1 deste instrumento.

8.2.2.Prova de inscrição no Cadastro Nacional de Pessoa Jurídica - CNPJ.

8.2.3.Prova de inscrição no cadastro de contribuintes estadual ou municipal, relativo à sede do licitante.

8.2.4.Ato constitutivo, estatuto ou contrato social em vigor, devidamente registrado, em se tratando de sociedades comerciais, e, no caso de sociedades por ações, acompanhado de documentos de eleição de seus administradores. Inscrição do ato constitutivo, no caso de sociedades civis, acompanhada de prova de diretoria em exercício. Decreto de autorização, em se tratando de empresa ou sociedade estrangeira em funcionamento no País, e ato de registro ou autorização para funcionamento expedido pelo órgão competente, quando a atividade assim o exigir. Registro comercial, no caso de empresa individual. Estas exigências não se aplicam ao licitante que, quando da etapa de credenciamento no certame, já tenha apresentado de forma regular nos termos do presente instrumento convocatório, a referida documentação solicitada neste subitem.

8.2.5.Balanco patrimonial e demonstrações contábeis do último exercício social, já exigíveis e apresentados na forma da lei, com indicação das páginas correspondentes do livro diário em que o mesmo se encontra, bem como apresentação dos competentes termos de abertura e encerramento, assinados por profissional habilitado e devidamente registrados na junta comercial competente, vedada a sua substituição por balancetes ou balanços provisórios. Tratando-se de empresa constituída há menos de um ano, ou aquela que ainda não tenha realizado o fechamento do seu primeiro ano de existência no prazo legal, poderá apresentar o Balanco de Abertura assinado por profissional habilitado e devidamente registrado na junta comercial competente.

8.2.6.Regularidade para com a Fazenda Federal - Certidão Negativa de Débitos Relativos aos Tributos Federais e à Dívida Ativa da União.

8.2.7.Certidões negativas das Fazendas Estadual e Municipal da sede do licitante, ou outro equivalente, na forma da lei.

8.2.8.Comprovação de regularidade relativa ao Fundo de Garantia por Tempo de Serviço - FGTS, apresentando o respectivo Certificado de Regularidade fornecida pela Caixa Econômica Federal.

8.2.9.Prova de inexistência de débitos inadimplidos perante a Justiça do Trabalho, mediante a apresentação de Certidão Negativa de Débitos Trabalhistas CNDT, nos termos do Título VII-A da Consolidação das Leis do Trabalho, aprovada pelo Decreto-Lei nº 5.452, de 1º de maio de 1943.

8.2.10.Declaração do licitante: de cumprimento do disposto no Art. 7º, Inciso XXXIII, da Constituição Federal - Art. 27, Inciso V, da Lei 8.666/93; de superveniência de fato impeditivo no que diz respeito à participação na licitação; de cumprimento da reserva de cargo para deficiente e de acessibilidade e de submeter-se a todas as cláusulas e condições do presente instrumento convocatório, conforme modelo - Anexo II.

8.2.11.Termo de Renúncia, caso o participante envie apenas seus envelopes, sem representante credenciado e desejar renunciar ao direito de interpor recurso e ao prazo respectivo relativo à Fase de Habilitação, concordando com o prosseguimento do certame licitatório, conforme modelo - Anexo III.

8.2.12.Certidão negativa de falência ou concordata expedida pelo distribuidor da sede do licitante, no máximo 30 (trinta) dias da data prevista para abertura das propostas.

8.2.13.Registro ou inscrição, em compatibilidade com o objeto do presente certame, do licitante e seus responsáveis técnicos, quando for o caso, frente ao conselho regional de fiscalização profissional competente, da região da sede do licitante.

### **8.3.Documentação específica:**

8.3.1.Comprovação de prestação de garantia - item 6.8.1.

8.3.2.Comprovação de pleno conhecimento das condições da obra ou serviços - item 6.8.2.

8.3.3.Comprovação de capacidade técnico-profissional - item 6.8.3.

8.3.4.Comprovação de capacidade técnico-operacional - item 6.8.4.

8.3.5.Comprovação de que o licitante se enquadra nos termos do Art. 3º da Lei 123/06, se for o caso, sendo considerado microempresa ou empresa de pequeno porte e recebendo, portanto, tratamento diferenciado e simplificando na forma definida pela legislação vigente. Tal comprovação poderá ser feita através da apresentação de qualquer um dos seguintes documentos, a critério do licitante: a) declaração expressa formalmente assinada pelo profissional da área contábil, devidamente habilitado; b) certidão simplificada emitida pela junta comercial da sede do licitante ou equivalente, na forma da legislação pertinente. A ausência da referida declaração ou certidão simplificada, apenas neste caso para comprovação do enquadramento na forma da legislação vigente, não é suficiente motivo para a inabilitação do licitante, apenas perderá,

durante o presente certame, o direito ao tratamento diferenciado e simplificado dispensado a ME ou EPP, previstos na Lei 123/06:

8.3.5.1.A Comissão poderá promover diligência, na forma do Art. 43, § 3º, da Lei 8.666/93, destinada a esclarecer se o licitante é, de fato e de direito, considerado microempresa ou empresa de pequeno porte.

8.4.Os documentos de Habilitação deverão ser organizados na ordem descrita neste instrumento, precedidos por um índice correspondente, podendo ser apresentados em original, por qualquer processo de cópia autenticada por cartório competente, membro da Comissão ou publicação em órgão da imprensa oficial, quando for o caso. Estando perfeitamente legíveis, sem conter borrões, rasuras, emendas ou entrelinhas, dentro do prazo de validade, e encerrados em envelope devidamente lacrado e indevassável. Por ser apenas uma formalidade que visa facilitar os trabalhos, a ausência do referido índice não inabilitará o licitante.

8.5.A falta de qualquer documento exigido, o seu vencimento, a ausência das cópias devidamente autenticadas ou das vias originais para autenticação pela Comissão ou da publicação em órgão na imprensa oficial, a apresentação de documentos de habilitação fora do envelope específico, tornará o respectivo licitante inabilitado. Quando o documento for obtido via Internet sua legalidade será comprovada nos endereços eletrônicos correspondentes. Poderá ser utilizada, a critério da Comissão, a documentação cadastral de fornecedor, constante dos arquivos do ORC, para comprovação da autenticidade de elementos apresentados pelo licitante, quando for o caso.

**8.6.A autenticação dos documentos, quando realizada pela Comissão, deverá acontecer, em até 24 (vinte e quatro) horas antes da abertura do certame.**

## **9.0.DA PROPOSTA**

9.1.A proposta deverá ser apresentada em 01(uma) via, dentro de envelope lacrado, contendo as seguintes indicações no anverso:

PREFEITURA MUNICIPAL DE UIRAUNA  
PROPOSTA DE PREÇOS - TOMADA DE PREÇOS N°. 00016/2023  
NOME DO PROPONENTE  
ENDEREÇO E CNPJ DO PROPONENTE

O ENVELOPE PROPOSTA DE PREÇOS deverá conter os seguintes elementos:

9.2.Proposta elaborada em consonância com o respectivo projeto e as especificações constantes deste instrumento e seus elementos - Anexo I -, em papel timbrado da empresa, quando for o caso, assinada por seu representante legal, contendo no correspondente item cotado: discriminação, quantidade e valores unitário e total expressos em algarismos, acompanhada de:

9.2.1.Planilha de quantitativos e preços;

9.2.2.Cronograma físico-financeiro compatível com o prazo de execução dos serviços; e

9.2.3.Composição de Custos Unitários contendo, inclusive, o detalhamento da composição e da taxa de Bonificação ou Benefício de Despesas Indiretas - BDI e dos respectivos percentuais praticados, bem como o detalhamento dos encargos sociais.

9.3.Será cotado um único preço para cada item, com a utilização de duas casas decimais. Indicação em contrário está sujeita a correção observando-se os seguintes critérios:

9.3.1.Falta de dígitos: serão acrescidos zeros;

9.3.2.Excesso de dígitos: sendo o primeiro dígito excedente menor que 5, todo o excesso será suprimido, caso contrário haverá o arredondamento do dígito anterior para mais e os demais itens excedentes suprimidos.

9.4.A Planilha de quantitativos e preços, o Cronograma físico-financeiro e a Composição de Custos Unitários, deverão ser assinadas por Responsável Técnico da empresa. Propostas que apresentem o mesmo Responsável Técnico serão desclassificadas.

9.5.A proposta deverá ser redigida em língua portuguesa e em moeda nacional, elaborada com clareza, sem alternativas, rasuras, emendas e/ou entrelinhas. Suas folhas rubricadas e a última datada e assinada pelo responsável, com indicação: do valor total da proposta em algarismos, dos prazos de entrega ou execução, das condições de pagamento, da sua validade que não poderá ser inferior a 60 dias, e outras informações e observações pertinentes que o licitante julgar necessárias.

9.6.Existindo discrepância entre o preço unitário e o valor total, resultado da multiplicação do preço unitário pela quantidade, o preço unitário prevalecerá.

9.7.Fica estabelecido que havendo divergência de preços unitários para um mesmo produto ou serviço, prevalecerá o de menor valor.

9.8.No caso de alteração necessária da proposta feita pela Comissão, decorrente exclusivamente de incorreções na unidade de medida utilizada, observada a devida proporcionalidade, bem como na multiplicação e/ou soma de valores, prevalecerá o valor corrigido.

9.9.A não indicação na proposta dos prazos de entrega ou execução, das condições de pagamento ou de sua validade, ficará subentendido que o licitante aceitou integralmente as disposições do ato convocatório e, portanto, serão consideradas as determinações nele contidas para as referidas exigências não sendo suficiente motivo para a desclassificação da proposta.

9.10.É facultado ao licitante, apresentar a proposta no próprio modelo fornecido pelo ORC, desde que esteja devidamente preenchido.

9.11.Será desclassificada a proposta que deixar de atender as disposições deste instrumento.

9.12.Quaisquer tributos, custos e despesas direta ou indiretas omitidos nas propostas ou incorretamente cotados, serão considerados como inclusos nos preços, dedução direto na fonte de pagamento no valor 2% do valor conforme a lei nº 758/13 - PROGRAMA MUNICIPAL NOSSO NEGÓCIO não

sendo considerados pelos pleitos de acréscimos a esses ou qualquer título, devendo os respectivos bens ser fornecidos a PMU sem ônus adicionais

## **10.0.DO CRITÉRIO PARA JULGAMENTO**

10.1.Será declarado vencedor deste certame o licitante que, atendidas todas as exigências do presente instrumento, apresentar proposta com menor valor global no correspondente item cotado, relacionado no Anexo I - Termo de Referência -, na coluna código.

10.2.Havendo igualdade de valores entre duas ou mais propostas, e após obedecido o disposto nos Arts. 44 e 45 da Lei Complementar 123/06 e no Art. 3º, § 2º, da Lei 8.666/93, a classificação se fará através de sorteio.

10.3.Na presente licitação será assegurada, como critério de desempate, preferência de contratação para as microempresas e empresas de pequeno porte.

10.4.Para efeito do disposto neste instrumento, entende-se por empate aquelas situações em que as propostas apresentadas pelas microempresas e empresas de pequeno porte sejam iguais ou até 10% (dez por cento) superiores à proposta mais bem classificada.

10.5.Ocorrendo a situação de empate conforme acima definida, proceder-se-á da seguinte forma:

10.5.1.A microempresa ou empresa de pequeno porte mais bem classificada poderá apresentar proposta de preço inferior àquela considerada vencedora do certame, situação em que será adjudicado em seu favor o objeto licitado;

10.5.2.Não ocorrendo a contratação da microempresa ou empresa de pequeno porte, na forma do item anterior, serão convocadas as demais remanescentes que por ventura se enquadrem na situação de empate acima definida, na ordem de classificação, para exercício do mesmo direito;

10.5.3.No caso de equivalência de valores apresentados pelas microempresas e empresas de pequeno porte que se encontrem no intervalo estabelecido como situação de empate, será realizado sorteio entre elas para que se identifique aquela que primeiro poderá apresentar melhor oferta.

10.6.Na hipótese de não-contratação nos termos acima previstos, em que foi observada a situação de empate e assegurado o tratamento diferenciado a microempresa e empresa de pequeno porte, o objeto licitado será adjudicado em favor da proposta originalmente vencedora do certame.

10.7.A situação de empate, na forma acima definida, somente se aplicará quando a melhor oferta inicial não tiver sido apresentada por microempresa ou empresa de pequeno porte.

## **11.0.DA ORDEM DOS TRABALHOS**

11.1.Para o recebimento dos envelopes e início dos trabalhos será observada uma tolerância de 15 (quinze) minutos após o horário fixado. Encerrado o prazo para recebimento dos envelopes, nenhum outro será aceito.

11.2.Declarada aberta à sessão pública pelo Presidente, será efetuado o devido credenciamento dos interessados. Somente participará ativamente da reunião um representante de cada licitante, podendo, no entanto, ser assistida por qualquer pessoa que se interessar.

11.3.O não comparecimento do representante de qualquer dos licitantes não impedirá a efetivação da reunião, sendo que, a simples participação neste certame implica na total aceitação de todas as condições estabelecidas neste Instrumento Convocatório e seus anexos.

11.4.Em nenhuma hipótese será concedido prazo para a apresentação de documentação e/ou substituição dos envelopes ou de qualquer elemento exigido e não apresentado na reunião destinada à habilitação.

11.5.A Comissão receberá de cada representante os envelopes Documentação e Proposta de Preços, e rubricará juntamente com os participantes os fechos do segundo.

11.6.Posteriormente abrirá os envelopes Documentação, rubricará o seu conteúdo e solicitará dos licitantes que examinem a documentação neles contidas. Quaisquer impugnações levantadas deverão ser comunicadas a Comissão, que as consignará na Ata de reunião.

11.7.Prosseguindo os trabalhos, a Comissão analisará os documentos e as impugnações porventura formuladas pelos licitantes, dando-lhes ciência, em seguida, do resultado da Fase de Habilitação. Entretanto, se assim julgar necessário, poderá divulgar o resultado numa nova reunião, registrando-se na Ata, ou mediante publicação na imprensa oficial ou ainda emitindo aviso por escrito, observada, nestes casos, a devida antecedência necessária - não inferior a 48 (quarenta e oito) horas.

11.8.Ocorrendo à desistência expressa dos licitantes ao direito de recorrer na Fase de Habilitação, conforme previsto no Art. 43, III, da Lei 8.666/93, na mesma sessão poderá haver a abertura dos envelopes Propostas, caso contrário será marcada nova data, com observância ao prazo recursal estabelecido na legislação pertinente.

11.9.O envelope Proposta de Preços, devidamente fechado e lacrado, será devolvido ao licitante inabilitado, desde que não tenha havido recurso ou após sua denegação.

11.10.Encerrada a Fase de Habilitação e observados os ditames deste instrumento, a Comissão procederá então à abertura dos envelopes Proposta de Preços dos proponentes declarados habilitados, rubricará o seu conteúdo e facultará o exame da documentação neles contidas a todos os participantes, os quais poderão efetuar impugnações, devidamente consignadas na Ata de reunião, quando for o caso.

11.11.A Comissão examinará os elementos apresentados, as observações eventualmente apontadas, declarando, em seguida, vencedor o licitante que, atendidas as exigências e considerados os critérios definidos neste instrumento, apresentar proposta mais vantajosa para o ORC.

11.12.Da reunião lavrar-se-á Ata circunstanciada, na qual serão registradas todas as ocorrências e que, ao final, será assinada pela Comissão e licitantes presentes.

11.13.Em decorrência da Lei Complementar 123/06, a comprovação de regularidade fiscal e trabalhista das microempresas e empresas de pequeno porte somente será exigida para efeito de assinatura do contrato, observando-se o seguinte procedimento:

11.13.1.As microempresas e empresas de pequeno porte, por ocasião da participação nesta licitação, deverão apresentar toda a documentação exigida para comprovação de regularidade

fiscal e trabalhista, dentre os documentos enumerados neste instrumento para efeito de Habilitação e integrantes do envelope Documentação, mesmo que esta apresente alguma restrição; 11.13.2.Havendo alguma restrição na comprovação da regularidade fiscal e trabalhista, será assegurado o prazo de 05 (cinco) dias úteis, cujo termo inicial corresponderá ao momento em que o licitante for declarado vencedor, prorrogáveis por igual período, a critério do ORC, para a regularização da documentação, pagamento ou parcelamento do débito, e emissão das eventuais certidões negativas ou positivas com efeito de certidão negativa;

11.13.3.A não-regularização da documentação, no prazo acima previsto, implicará decadência do direito à contratação, sem prejuízo das sanções previstas no Art. 81, da Lei 8.666/93, sendo facultado ao ORC convocar os licitantes remanescentes, na ordem de classificação, para assinatura do contrato, ou revogar a licitação.

11.14.Os documentos apresentados pelos licitantes no Credenciamento e os elementos constantes dos envelopes Documentação e Proposta de Preços que forem abertos, serão retidos pela Comissão e anexados aos autos do processo. No mesmo contexto, o envelope Proposta de Preços, ainda lacrado, do licitante inabilitado que não for retirado por seu representante legal no prazo de 60 (sessenta) dias consecutivos da data de homologação do presente certame, será sumariamente destruído.

## **12.0.DO CRITÉRIO DE ACEITABILIDADE DE PREÇOS**

12.1.Havendo proposta com valor para o respectivo item relacionado no Anexo I - Termo de Referência - Especificações, na coluna código:

12.1.1.Superior ao estimado pelo ORC, o item será desconsiderado; ou

12.1.2.Com indícios que conduzam a uma presunção relativa de inexequibilidade, pelo critério definido no Art. 48, II, § 1º, da Lei 8.666/93, em tal situação, não sendo possível a imediata confirmação, poderá ser dada ao licitante a oportunidade de demonstrar a sua exequibilidade, sendo-lhe facultado o prazo de 03 (três) dias úteis para comprovar a viabilidade dos preços, conforme parâmetros do mesmo Art. 48, II, sob pena de desconsideração do item; ou, ainda,

12.1.3.Com **preço unitário para qualquer um dos serviços indicados na respectiva planilha**, superior ao estimado pelo ORC que está devidamente detalhado na referida planilha dos serviços a serem executados, o item também será desconsiderado.

12.2.Salienta-se que tais ocorrências não desclassificam automaticamente a proposta, quando for o caso, apenas o item correspondente.

12.3.0 valor estimado que o ORC se propõe a pagar pelo objeto da presente licitação - Valor de Referência -, que representa o somatório total dos preços relacionados na respectiva planilha dos serviços a serem executados, referente ao correspondente item, está devidamente informado neste instrumento convocatório - Anexo I.

## **13.0.DOS RECURSOS**

13.1.Dos atos decorrentes deste procedimento licitatório, caberão recursos nos termos do Art. 109 da Lei Federal n.º 8.666/93.

13.2.0 recurso será dirigido à autoridade superior do ORC, por intermédio da Comissão, devendo ser protocolizado o original, nos horários normais de expediente das 08:00 as 12:00 horas, exclusivamente no seguinte endereço: , - - Uiraúna - PB.

## **14.0.DA HOMOLOGAÇÃO E ADJUDICAÇÃO**

14.1.Concluído o julgamento das propostas apresentadas, a Comissão emitirá relatório conclusivo dos trabalhos desenvolvidos no certame, remetendo-o a autoridade superior do ORC, juntamente com os elementos constitutivos do processo, necessários à Homologação e Adjudicação da respectiva licitação, quando for o caso.

14.2.A autoridade superior poderá, no entanto, tendo em vista sempre a defesa dos interesses do ORC, discordar e deixar de homologar, total ou parcialmente, o resultado apresentado pela Comissão, revogar ou considerar nula a Licitação, desde que apresente a devida fundamentação exigida pela legislação vigente, resguardados os direitos dos licitantes.

## **15.0.DO CONTRATO**

15.1.Após a homologação pela Autoridade Superior do ORC, o licitante vencedor será notificado para, dentro do prazo de 05 (cinco) dias consecutivos da data de recebimento da notificação, assinar o respectivo contrato, quando for o caso, elaborado em conformidade com as modalidades permitidas pela Lei Federal n.º 8.666/93, podendo o mesmo sofrer alterações nos termos definidos pela referida norma.

15.2.Não atendendo à convocação para assinar o contrato, e ocorrendo esta dentro do prazo de validade de sua proposta, o licitante perderá todos os direitos que porventura tenha obtido como vencedor da licitação.

15.3.É permitido ao ORC, no caso do licitante vencedor não comparecer para assinatura do contrato no prazo e condições estabelecidos, convocar os licitantes remanescentes, na ordem de classificação, para fazê-lo em igual prazo e nas mesmas condições do licitante vencedor, inclusive quanto ao preço, ou revogar a presente licitação.

15.4.0 contrato que eventualmente venha a ser assinado pelo licitante vencedor, poderá ser alterado com a devida justificativa, unilateralmente pelo Contratante ou por acordo entre as partes, nos casos previstos no Art. 65 e será rescindido, de pleno direito, conforme o disposto nos Arts. 77, 78 e 79, todos da Lei 8.666/93; e executado sob o regime de empreitada por preço global.

15.5.0 Contratado fica obrigado a aceitar, nas mesmas condições contratuais, os acréscimos ou supressões que se fizerem nas obras, até o respectivo limite fixado no Art. 65, § 1º da Lei 8.666/93. Nenhum acréscimo ou supressão poderá exceder o limite estabelecido, salvo as supressões resultantes de acordo celebrado entre os contratantes.

15.6.A diferença percentual entre o valor global do contrato e o preço global de referência não poderá ser reduzida em favor do Contratado em decorrência de aditamentos que modifiquem a planilha orçamentária.

15.7.Na hipótese de celebração de aditivos contratuais para a inclusão de novos serviços, o preço desses serviços será calculado considerando o custo de referência e a taxa de BDI especificada no orçamento base da licitação, subtraindo desse preço de referência a diferença percentual entre o valor do orçamento base e o valor global do contrato obtido no certame, com vistas a garantir o equilíbrio econômico financeiro do contrato e a manutenção do percentual de desconto ofertado pelo Contratado.

## **16.0.DAS SANÇÕES ADMINISTRATIVAS**

16.1.A recusa injusta em deixar de cumprir as obrigações assumidas e preceitos legais, sujeitará o Contratado, garantida a prévia defesa, às seguintes penalidades previstas nos Arts. 86 e 87 da Lei 8.666/93: a - advertência; b - multa de mora de 0,5% (zero vírgula cinco por cento) aplicada sobre o valor do contrato por dia de atraso na entrega, no início ou na execução do objeto ora contratado; c - multa de 10% (dez por cento) sobre o valor contratado pela inexecução total ou parcial do contrato; d - suspensão temporária de participar em licitação e impedimento de contratar com a Administração, por prazo de até 02 (dois) anos; e - declaração de inidoneidade para licitar ou contratar com a Administração Pública enquanto perdurarem os motivos determinantes da punição ou até que seja promovida sua reabilitação perante a própria autoridade que aplicou a penalidade; f - simultaneamente, qualquer das penalidades cabíveis fundamentadas na Lei 8.666/93.

16.2.Se o valor da multa ou indenização devida não for recolhido no prazo de 15 (quinze) dias após a comunicação ao Contratado, será automaticamente descontado da primeira parcela do pagamento a que o Contratado vier a fazer jus, acrescido de juros moratórios de 1% (um por cento) ao mês, ou, quando for o caso, cobrado judicialmente.

16.3.Após a aplicação de quaisquer das penalidades previstas, realizar-se-á comunicação escrita ao Contratado, e publicado na imprensa oficial, excluídas as penalidades de advertência e multa de mora quando for o caso, constando o fundamento legal da punição, informando ainda que o fato será registrado e publicado no cadastro correspondente.

## **17.0.DA COMPROVAÇÃO DE EXECUÇÃO E RECEBIMENTO DO OBJETO**

17.1.Executada a presente contratação e observadas as condições de adimplemento das obrigações pactuadas, os procedimentos e prazos para receber o seu objeto pelo ORC obedecerão, conforme o caso, à disposições dos Arts. 73 a 76, da Lei 8.666/93.

## **18.0.DO PAGAMENTO**

18.1.O pagamento será efetuado mediante processo regular e em observância às normas e procedimentos adotados pelo ORC, da seguinte maneira: Para ocorrer no prazo de trinta dias, contados do período de adimplemento.

18.2.O desembolso máximo do período, não será superior ao valor do respectivo adimplemento, de acordo com o cronograma aprovado, quando for o caso, e sempre em conformidade com a disponibilidade de recursos financeiros.

18.3.Nenhum valor será pago ao Contratado enquanto pendente de liquidação qualquer obrigação financeira que lhe for imposta, em virtude de penalidade ou inadimplência, a qual poderá ser compensada com o pagamento pendente, sem que isso gere direito a acréscimo de qualquer natureza.

18.4.Nos casos de eventuais atrasos de pagamento nos termos deste instrumento, e desde que o Contratado não tenha concorrido de alguma forma para o atraso, será admitida a compensação financeira, devida desde a data limite fixada para o pagamento até a data correspondente ao efetivo pagamento da parcela. Os encargos moratórios devidos em razão do atraso no pagamento serão calculados com utilização da seguinte fórmula:  $EM = N \times VP \times I$ , onde: EM = encargos moratórios; N = número de dias entre a data prevista para o pagamento e a do efetivo pagamento; VP = valor da parcela a ser paga; e I = índice de compensação financeira, assim apurado:  $I = (TX \div 100) \div 365$ , sendo TX = percentual do IPCA-IBGE acumulado nos últimos doze meses ou, na sua falta, um novo índice adotado pelo Governo Federal que o substitua. Na hipótese do referido índice estabelecido para a compensação financeira venha a ser extinto ou de qualquer forma não possa mais ser utilizado, será adotado, em substituição, o que vier a ser determinado pela legislação então em vigor.

## **19.0.DO REAJUSTAMENTO**

19.1.Os preços contratados são fixos e irreajustáveis no prazo de um ano.

19.2.Dentro do prazo de vigência do contrato e mediante solicitação do Contratado, os preços poderão sofrer reajuste após o interregno de um ano, na mesma proporção da variação verificada no Índice Nacional da Construção Civil - INCC acumulado, tomando-se por base o mês de apresentação da respectiva proposta, exclusivamente para as obrigações iniciadas e concluídas após a ocorrência da anualidade.

19.3.Nos reajustes subsequentes ao primeiro, o interregno mínimo de um ano será contado a partir dos efeitos financeiros do último reajuste.

19.4.No caso de atraso ou não divulgação do índice de reajustamento, o Contratante pagará ao Contratado a importância calculada pela última variação conhecida, liquidando a diferença correspondente tão logo seja divulgado o índice definitivo. Fica o Contratado obrigado a apresentar memória de cálculo referente ao reajustamento de preços do valor remanescente, sempre que este ocorrer.

19.5.Nas aferições finais, o índice utilizado para reajuste será, obrigatoriamente, o definitivo.



19.6.Caso o índice estabelecido para reajustamento venha a ser extinto ou de qualquer forma não possa mais ser utilizado, será adotado, em substituição, o que vier a ser determinado pela legislação então em vigor.

19.7.Na ausência de previsão legal quanto ao índice substituto, as partes elegerão novo índice oficial, para reajustamento do preço do valor remanescente, por meio de termo aditivo.

19.8.O reajuste poderá ser realizado por apostilamento.

## **20.0.DAS DISPOSIÇÕES GERAIS**

20.1.Não será devida aos proponentes pela elaboração e/ou apresentação de documentação relativa ao certame, qualquer tipo de indenização.

20.2.Nenhuma pessoa física, ainda que credenciada por procuração legal, poderá representar mais de uma Licitante.

20.3.A presente licitação somente poderá vir a ser revogada por razões de interesse público decorrente de fato superveniente devidamente comprovado, ou anulada no todo ou em parte, por ilegalidade, de ofício ou por provocação de terceiros, mediante parecer escrito e devidamente fundamentado.

20.4.Caso as datas previstas para a realização dos eventos da presente licitação sejam declaradas feriado e não havendo ratificação da convocação, ficam transferidos automaticamente para o primeiro dia útil subsequente, no mesmo local e hora anteriormente previstos.

20.5.O ORC por conveniência administrativa ou técnica, se reserva no direito de paralisar a qualquer tempo a execução da contratação, cientificando devidamente o Contratado.

20.6.Decairá do direito de impugnar perante o ORC nos termos do presente instrumento, aquele que, tendo-o aceitado sem objeção, venha a apresentar, depois do julgamento, falhas ou irregularidades que o viciaram hipótese em que tal comunicado não terá efeito de recurso.

20.7.Nos valores apresentados pelos licitantes, já deverão estar incluídos os custos com aquisição de material, mão-de-obra utilizada, impostos, encargos, fretes e outros que venham a incidir sobre os respectivos preços.

20.8.As dúvidas surgidas após a apresentação das propostas e os casos omissos neste instrumento, ficarão única e exclusivamente sujeitos a interpretação da Comissão, sendo facultada a mesma ou a autoridade superior do ORC, em qualquer fase da licitação, a promoção de diligência destinada a esclarecer ou a complementar a instrução do processo.

20.9.Para dirimir controvérsias decorrentes deste certame, excluído qualquer outro, o foro competente é o da Comarca de Sousa.

Uiraúna - PB, 04 de Outubro de 2023.

---

RIKELMY BARBOSA SILVA  
Presidente da Comissão



ESTADO DA PARAÍBA  
PREFEITURA MUNICIPAL DE UIRAUNA  
COMISSÃO PERMANENTE DE LICITAÇÃO

**ANEXO I - TOMADA DE PREÇOS N° 00016/2023**

TERMO DE REFERÊNCIA - ESPECIFICAÇÕES

**1.0.DO OBJETO**

1.1.Constitui objeto desta licitação: CONTRATAÇÃO DE EMPRESA DE ENGENHARIA CIVIL PARA EXECUTAR OS SERVIÇOS DE PAVIMENTAÇÃO NO MULTIRÃO DOM SILVANO, RUA PROJETADA SÃO JOSÉ, RUA PROJETADA - RETIRO II DO MUNICÍPIO DE UIRAÚNA - PB.

**2.0.JUSTIFICATIVA**

2.1.Considerando as necessidades do ORC, tem o presente termo a finalidade de definir, técnica e adequadamente, os procedimentos necessários para viabilizar a contratação em tela.

2.2.As características e especificações do objeto ora licitado são:

CÓDIGO	DISCRIMINAÇÃO	UNIDADE	QUANTIDADE	PREÇO UNIT.	PREÇO TOTAL
1	CONTRATAÇÃO DE EMPRESA DE ENGENHARIA CIVIL PARA PAVIMENTAÇÃO EM PARALELEPÍPEDOS EM DIVERSAS RUAS DO MUNICÍPIO DE UIRAÚNA CONFORME PROJETO BÁSICO ANEXO I DESTE EDITAL	OBRA	1	472.235,63	472.235,63
				<b>TOTAL</b>	472.235,63

**3.0.OBRIGAÇÕES DO CONTRATADO**

3.1.Responsabilizar-se por todos os ônus e obrigações concernentes à legislação fiscal, civil, tributária e trabalhista, bem como por todas as despesas e compromissos assumidos, a qualquer título, perante seus fornecedores ou terceiros em razão da execução do objeto contratado.

3.2.Substituir, arcando com as despesas decorrentes, os materiais ou serviços que apresentarem alterações, deteriorações, imperfeições ou quaisquer irregularidades discrepantes às exigências do instrumento de ajuste pactuado, ainda que constatados após o recebimento e/ou pagamento.

3.3.Não transferir a outrem, no todo ou em parte, o objeto da contratação, salvo mediante prévia e expressa autorização do Contratante.

3.4.Manter, durante a vigência do contrato ou outros instrumentos hábeis, em compatibilidade com as obrigações assumidas, todas as condições de habilitação e qualificação exigidas no respectivo processo licitatório, apresentando ao Contratante os documentos necessários, sempre que solicitado.

3.5.Emitir Nota Fiscal correspondente à sede ou filial da empresa que apresentou a documentação na fase de habilitação.

3.6.Executar todas as obrigações assumidas com observância a melhor técnica vigente, enquadrando-se, rigorosamente, dentro dos preceitos legais, normas e especificações técnicas correspondentes.

**4.0.DO CRITÉRIO DE ACEITABILIDADE DE PREÇOS**

4.1.Havendo proposta com valor para o respectivo item relacionado no Anexo I - Termo de Referência - Especificações, na coluna código:

4.1.1.Superior ao estimado pelo ORC, o item será desconsiderado; ou

4.1.2.Com indícios que conduzam a uma presunção relativa de inexequibilidade, pelo critério definido no Art. 48, II, § 1º, da Lei 8.666/93, em tal situação, não sendo possível a imediata confirmação, poderá ser dada ao licitante a oportunidade de demonstrar a sua exequibilidade, sendo-lhe facultado o prazo de 03 (três) dias úteis para comprovar a viabilidade dos preços, conforme parâmetros do mesmo Art. 48, II, sob pena de desconsideração do item; ou, ainda,

4.1.3.Com **preço unitário para qualquer um dos serviços indicados na respectiva planilha**, superior ao estimado pelo ORC que está devidamente detalhado na referida planilha dos serviços a serem executados, o item também será desconsiderado.

4.2.Salienta-se que tais ocorrências não desclassificam automaticamente a proposta, quando for o caso, apenas o item correspondente.

4.3.O valor estimado que o ORC se propõe a pagar pelo objeto da presente licitação - Valor de Referência -, que representa o somatório total dos preços relacionados na respectiva planilha dos serviços a serem executados, referente ao correspondente item, está acima indicado.

**5.0.MODELO DA PROPOSTA**

5.1.É parte integrante deste Termo de Referência o modelo de proposta de preços correspondente, podendo o licitante apresentar a sua proposta no próprio modelo fornecido, desde que seja devidamente preenchido, conforme faculta o instrumento convocatório - Anexo 01.

---

AURY PAULINO DE ARAÚJO JÚNIOR  
SECRETÁRIO DE INFRAESTRUTURA



ESTADO DA PARAÍBA  
PREFEITURA MUNICIPAL DE UIRAUNA  
COMISSÃO PERMANENTE DE LICITAÇÃO

**ANEXO 01 AO TERMO DE REFERÊNCIA - PROPOSTA**

TOMADA DE PREÇOS N° 00016/2023

**PROPOSTA**

**REF.: TOMADA DE PREÇOS N° 00016/2023**

OBJETO: CONTRATAÇÃO DE EMPRESA DE ENGENHARIA CIVIL PARA EXECUTAR OS SERVIÇOS DE PAVIMENTAÇÃO NO MULTIRÃO DOM SILVANO, RUA PROJETADA SÃO JOSÉ, RUA PROJETADA - RETIRO II DO MUNICÍPIO DE UIRAÚNA - PB.

PROPONENTE:

Prezados Senhores,

Nos termos da licitação em epígrafe, apresentamos proposta conforme abaixo:

CÓDIGO	DISCRIMINAÇÃO	UNIDADE	QUANTIDADE	PREÇO UNIT.	PREÇO TOTAL
1	CONTRATAÇÃO DE EMPRESA DE ENGENHARIA CIVIL PARA PAVIMENTAÇÃO EM PARALELEPÍEDOS EM DIVERSAS RUAS DO MUNICÍPIO DE UIRAÚNA CONFORME PROJETO BÁSICO ANEXO I DESTA EDITAL	OBRA	1		

VALOR TOTAL DA PROPOSTA - R\$

PRAZO - Item 5.0:

PAGAMENTO - Item 18.0:

VALIDADE DA PROPOSTA - Item 9.0:

\_\_\_\_\_ / \_\_\_\_\_ de \_\_\_\_\_ de \_\_\_\_\_

\_\_\_\_\_  
Responsável

CNPJ



**ESTADO DA PARAÍBA  
PREFEITURA MUNICIPAL DE UIRAUNA  
COMISSÃO PERMANENTE DE LICITAÇÃO**

**ANEXO II - TOMADA DE PREÇOS N° 00016/2023**

MODELOS DE DECLARAÇÕES

REF.: TOMADA DE PREÇOS N° 00016/2023  
PREFEITURA MUNICIPAL DE UIRAUNA

PROPONENTE  
CNPJ

1.0 - DECLARAÇÃO de cumprimento do disposto no Art. 7º, Inciso XXXIII, da CF - Art. 27, Inciso V, da Lei 8.666/93.

O proponente acima qualificado, sob penas da Lei e em acatamento ao disposto no Art. 7º inciso XXXIII da Constituição Federal, Lei 9.854, de 27 de outubro de 1999, declara não possuir em seu quadro de pessoal, funcionários menores de dezoito anos em trabalho noturno, perigoso ou insalubre e nem menores de dezesseis anos, em qualquer trabalho; podendo existir menores, a partir de quatorze anos, na condição de aprendiz na forma da legislação vigente.

2.0 - DECLARAÇÃO de superveniência de fato impeditivo no que diz respeito a participação na licitação.

Conforme exigência contida na Lei 8.666/93, Art. 32, §2º, o proponente acima qualificado, declara não haver, até a presente data, fato impeditivo no que diz respeito à habilitação/participação na presente licitação, não se encontrando em concordata ou estado falimentar, estando ciente da obrigatoriedade de informar ocorrências posteriores. Ressalta, ainda, não estar sofrendo penalidade de declaração de idoneidade no âmbito da administração Federal, Estadual, Municipal ou do Distrito Federal, arcando civil e criminalmente pela presente afirmação.

3.0 - DECLARAÇÃO de cumprimento da reserva de cargo para deficiente e de acessibilidade.

O proponente acima qualificado declara, sob penas da Lei, que está ciente do cumprimento da reserva de cargo prevista na norma vigente, consoante Art. 93, da Lei Federal n° 8.213, de 24 de julho de 1991, para pessoa com deficiência ou para reabilitado da Previdência Social e que, se aplicado ao número de funcionário da empresa, atende às regras de acessibilidade previstas.

4.0 - DECLARAÇÃO de submeter-se a todas as cláusulas e condições do correspondente instrumento convocatório.

O proponente acima qualificado declara ter conhecimento e aceitar todas as cláusulas do respectivo instrumento convocatório e submeter-se as condições nele estipuladas.

Local e Data.

NOME/ASSINATURA/CARGO  
Representante legal do proponente.

OBSERVAÇÃO:  
AS DECLARAÇÕES DEVERÃO SER ELABORADAS EM PAPEL TIMBRADO DO LICITANTE, QUANDO FOR O CASO.

REF.: TOMADA DE PREÇOS N° 00016/2023  
PREFEITURA MUNICIPAL DE UIRAUNA

PROPONENTE:  
CNPJ:

5.0 - DECLARAÇÃO de elaboração independente de proposta.

(identificação completa do representante do licitante), como representante devidamente constituído de (identificação completa do licitante ou do consórcio), doravante denominado (licitante/consórcio), para fins do disposto no item 7.5.1. do Edital da Tomada de Preços n° 00016/2023, declara, sob as penas da lei, em especial o art. 299 do Código Penal Brasileiro, que:

a) a proposta apresentada para participar da Tomada de Preços n° 00016/2023 foi elaborada de maneira independente pelo licitante, e o conteúdo da proposta não foi, no todo ou em parte, direta ou indiretamente, informado, discutido ou recebido de qualquer outro participante potencial ou de fato da Tomada de Preços n° 00016/2023, por qualquer meio ou por qualquer pessoa;

b) a intenção de apresentar a proposta elaborada para participar da Tomada de Preços n° 00016/2023 não foi informada, discutida ou recebida de qualquer outro participante potencial ou de fato da Tomada de Preços n° 00016/2023, por qualquer meio ou por qualquer pessoa;

c) que não tentou, por qualquer meio ou por qualquer pessoa, influir na decisão de qualquer outro participante potencial ou de fato da Tomada de Preços n° 00016/2023 quanto a participar ou não da referida licitação;

d) que o conteúdo da proposta apresentada para participar da Tomada de Preços n° 00016/2023 não será, no todo ou em parte, direta ou indiretamente, comunicado ou discutido com qualquer outro participante potencial ou de fato da Tomada de Preços n° 00016/2023 antes da adjudicação do objeto da referida licitação;

e) que o conteúdo da proposta apresentada para participação da Tomada de Preços n° 00016/2023 não foi, no todo ou em parte, direta ou indiretamente, discutido ou recebido de qualquer integrante da Prefeitura Municipal de Uirauna antes da abertura oficial das propostas; e

f) que está plenamente ciente do teor e da extensão desta declaração e que detém plenos poderes e informações para firmá-la.

Local e Data.

NOME/ASSINATURA/CARGO  
Representante legal do proponente

OBSERVAÇÃO:  
AS DECLARAÇÕES DEVERÃO SER ELABORADAS EM PAPEL TIMBRADO DO LICITANTE, QUANDO FOR O CASO.



ESTADO DA PARAÍBA  
PREFEITURA MUNICIPAL DE UIRAUNA  
COMISSÃO PERMANENTE DE LICITAÇÃO

**ANEXO III - TOMADA DE PREÇOS N° 00016/2023**

MODELOS DO TERMO DE RENÚNCIA

REF.: TOMADA DE PREÇOS N° 00016/2023  
PREFEITURA MUNICIPAL DE UIRAUNA

PROPONENTE  
CNPJ

1.0 - TERMO DE RENÚNCIA ao recurso conforme previsto no Art. 43, Inciso III, da Lei 8.666/93.

O proponente acima qualificado, declara, na forma do disposto no Art. 43, III, da Lei 8.666/93, aceitar o resultado divulgado pela Comissão, que analisou a documentação preliminar do processo em epigrafe, efetuada nos termos do respectivo instrumento convocatório, desistindo, assim, expressamente de qualquer interposição de recurso previsto na legislação vigente, bem como ao prazo correspondente e concordando, portanto, com o prosseguimento do certame. Declara ainda que, em havendo a ocorrência de qualquer igualdade de valores entre sua proposta e a dos demais licitantes e após observado o disposto no Art. 3º, § 2º, da Lei 8.666/93, fica autorizado a realização do sorteio para definição da respectiva classificação, não sendo necessário a sua convocação para o correspondente ato público, conforme previsto no Art. 44, § 2º, do referido diploma legal.

Local e Data.

NOME/ASSINATURA/CARGO  
Representante legal do proponente.

OBSERVAÇÃO:

O TERMO DE RENÚNCIA DEVERÁ SER ELABORADO EM PAPEL TIMBRADO DO LICITANTE, QUANDO FOR O CASO.



ESTADO DA PARAÍBA  
PREFEITURA MUNICIPAL DE UIRAUNA  
COMISSÃO PERMANENTE DE LICITAÇÃO

**ANEXO IV - TOMADA DE PREÇOS N° 00016/2023**

MINUTA DO CONTRATO

**TOMADA DE PREÇOS N° 00016/2023**

PROCESSO ADMINISTRATIVO N° 230929TP00016

**CONTRATO N°: ..../...-CPL**

TERMO DE CONTRATO QUE ENTRE SI CELEBRAM A PREFEITURA MUNICIPAL DE UIRAUNA E ....., PARA EXECUÇÃO DE OBRA CONFORME DISCRIMINADO NESTE INSTRUMENTO NA FORMA ABAIXO:

Pelo presente instrumento de contrato, de um lado Prefeitura Municipal de Uirauna - Rua Major Fernandes, .146 - .centro - Uiraúna - PB, CNPJ n° 08.924.078/0001-04, neste ato representada pela Prefeita Maria Sulene Dantas Sarmento, Brasileira, Casada, Empresária, residente e domiciliada na Residente Em Uiraúna, .SN - .centro - Uiraúna - PB, CPF n° 768.222.494-00, Carteira de Identidade n° 004035925 SSPPB, doravante simplesmente CONTRATANTE, e do outro lado ..... - ..... - ..... - ..... - ...., CNPJ n° ....., neste ato representado por .... residente e domiciliado na ....., ..... - ..... - ..... - ..... - ...., CPF n° ....., Carteira de Identidade n° ....., doravante simplesmente CONTRATADO, decidiram as partes contratantes assinar o presente contrato, o qual se regerá pelas cláusulas e condições seguintes:

**CLÁUSULA PRIMEIRA - DOS FUNDAMENTOS:**

Este contrato decorre da licitação modalidade Tomada de Preços n° 00016/2023, processada nos termos da Lei Federal n° 8.666, de 21 de Junho de 1993; Lei Complementar n° 123, de 14 de Dezembro de 2006; e legislação pertinente, consideradas as alterações posteriores das referidas normas.

**CLÁUSULA SEGUNDA - DO OBJETO:**

O presente contrato tem por objeto: CONTRATAÇÃO DE EMPRESA DE ENGENHARIA CIVIL PARA EXECUTAR OS SERVIÇOS DE PAVIMENTAÇÃO NO MULTIRÃO DOM SILVANO, RUA PROJETADA SÃO JOSÉ, RUA PROJETADA - RETIRO II DO MUNICÍPIO DE UIRAÚNA - PB.

A obra deverá ser executada rigorosamente de acordo com as condições expressas neste instrumento, proposta apresentada, especificações técnicas correspondentes, processo de licitação modalidade Tomada de Preços n° 00016/2023 e instruções do Contratante, documentos esses que ficam fazendo partes integrantes do presente contrato, independente de transcrição; e sob o regime de empreitada por preço global.

**CLÁUSULA TERCEIRA - DO VALOR E PREÇOS:**

O valor total deste contrato, a base do preço proposto, é de R\$ ... (...).

**CLÁUSULA QUARTA - DO REAJUSTAMENTO EM SENTIDO ESTRITO:**

Os preços contratados são fixos e irrealizáveis no prazo de um ano. Dentro do prazo de vigência do contrato e mediante solicitação do Contratado, os preços poderão sofrer reajuste após o interregno de um ano, na mesma proporção da variação verificada no Índice Nacional da Construção Civil - INCC acumulado, tomando-se por base o mês de apresentação da respectiva proposta, exclusivamente para as obrigações iniciadas e concluídas após a ocorrência da anualidade. Nos reajustes subsequentes ao primeiro, o interregno mínimo de um ano será contado a partir dos efeitos financeiros do último reajuste. No caso de atraso ou não divulgação do índice de reajustamento, o Contratante pagará ao Contratado a importância calculada pela última variação conhecida, liquidando a diferença correspondente tão logo seja divulgado o índice definitivo. Fica o Contratado obrigado a apresentar memória de cálculo referente ao reajustamento de preços do valor remanescente, sempre que este ocorrer. Nas aferições finais, o índice utilizado para reajuste será, obrigatoriamente, o definitivo. Caso o índice estabelecido para reajustamento venha a ser extinto ou de qualquer forma não possa mais ser utilizado, será adotado, em substituição, o que vier a ser determinado pela legislação então em vigor. Na ausência de previsão legal quanto ao índice substituto, as partes elegerão novo índice oficial, para reajustamento do preço do valor remanescente, por meio de termo aditivo. O reajuste poderá ser realizado por apostilamento.



**CLÁUSULA QUINTA - DA DOTAÇÃO:**

As despesas correrão por conta da seguinte dotação, constante do orçamento vigente:

Recursos Próprios do Município de Uiraúna:

Recursos Próprios do Município de Uiraúna:

20.700 SECRETARIA MUNIC. DE INFRA-ESTRUTURA

15 451 1006 1004 PAVIMENTACAO DE RUAS E AVENIDAS

4490.51 99 OBRAS E INSTALAÇÕES

15001000 Recursos Livres (Ordinário)

**CLÁUSULA SEXTA - DO PAGAMENTO:**

O pagamento será efetuado mediante processo regular e em observância às normas e procedimentos adotados pelo Contratante, da seguinte maneira: Para ocorrer no prazo de trinta dias, contados do período de adimplimento.

**CLÁUSULA SÉTIMA - DOS PRAZOS E DA VIGÊNCIA:**

Os prazos máximos de início de etapas de execução e de conclusão do objeto ora contratado, que admitem prorrogação nas condições e hipóteses previstas no Art. 57, § 1º, da Lei 8.666/93, estão abaixo indicados e serão considerados da emissão da Ordem de Serviço:

a - Início: 3 (três) dias;

b - Conclusão: 150 (cento e cinquenta) dias.

A vigência do presente contrato será determinada: 12 (doze) meses, considerada da data de sua assinatura; podendo ser prorrogada nos termos do Art. 57, da Lei 8.666/93.

**CLÁUSULA OITAVA - DAS OBRIGAÇÕES DO CONTRATANTE:**

a - Efetuar o pagamento relativo a execução da obra efetivamente realizada, de acordo com as respectivas cláusulas do presente contrato;

b - Proporcionar ao Contratado todos os meios necessários para a fiel execução da obra contratada;

c - Notificar o Contratado sobre qualquer irregularidade encontrada quanto à qualidade da obra, exercendo a mais ampla e completa fiscalização, o que não exime o Contratado de suas responsabilidades contratuais e legais;

d - Designar representantes com atribuições de Gestor e Fiscal deste contrato, nos termos da norma vigente, especialmente para acompanhar e fiscalizar a sua execução, respectivamente, permitida a contratação de terceiros para assistência e subsídio de informações pertinentes a essas atribuições;

e - .

**CLÁUSULA NONA - DAS OBRIGAÇÕES DO CONTRATADO:**

a - Executar devidamente a obra descrita na Cláusula correspondente do presente contrato, dentro dos melhores parâmetros de qualidade estabelecidos para o ramo de atividade relacionada ao objeto contratual, com observância aos prazos estipulados;

b - Responsabilizar-se por todos os ônus e obrigações concernentes à legislação fiscal, civil, tributária e trabalhista, bem como por todas as despesas e compromissos assumidos, a qualquer título, perante seus fornecedores ou terceiros em razão da execução do objeto contratado;

c - Manter preposto capacitado e idôneo, aceito pelo Contratante, quando da execução do contrato, que o represente integralmente em todos os seus atos;

d - Permitir e facilitar a fiscalização do Contratante devendo prestar os informes e esclarecimentos solicitados;

e - Será responsável pelos danos causados diretamente ao Contratante ou a terceiros, decorrentes de sua culpa ou dolo na execução do contrato, não excluindo ou reduzindo essa responsabilidade a fiscalização ou o acompanhamento pelo órgão interessado;

f - Não ceder, transferir ou subcontratar, no todo ou em parte, o objeto deste instrumento, sem o conhecimento e a devida autorização expressa do Contratante;

g - Manter, durante a vigência do contrato, em compatibilidade com as obrigações assumidas, todas as condições de habilitação e qualificação exigidas no respectivo processo licitatório, apresentando ao Contratante os documentos necessários, sempre que solicitado;

h - .

**CLÁUSULA DÉCIMA - DA ALTERAÇÃO E RESCISÃO:**

Este contrato poderá ser alterado com a devida justificativa, unilateralmente pelo Contratante ou por acordo entre as partes, nos casos previstos no Art. 65 e será rescindido, de pleno direito, conforme o disposto nos Arts. 77, 78 e 79, todos da Lei 8.666/93.

O Contratado fica obrigado a aceitar, nas mesmas condições contratuais, os acréscimos ou supressões que se fizerem nas obras, até o respectivo limite fixado no Art. 65, § 1º da Lei 8.666/93. Nenhum acréscimo ou supressão poderá exceder o limite estabelecido, salvo as supressões resultantes de acordo celebrado entre os contratantes.

**CLÁUSULA DÉCIMA PRIMEIRA - DO RECEBIMENTO:**

Executado o presente contrato e observadas as condições de adimplimento das obrigações pactuadas, os procedimentos e prazos para receber o seu objeto pelo Contratante obedecerão, conforme o caso, às disposições dos Arts. 73 a 76, da Lei 8.666/93.

**CLÁUSULA DÉCIMA SEGUNDA - DAS PENALIDADES:**

A recusa injusta em deixar de cumprir as obrigações assumidas e preceitos legais, sujeitará o Contratado, garantida a prévia defesa, às seguintes penalidades previstas nos Arts. 86 e 87 da Lei 8.666/93: a - advertência; b - multa de mora de 0,5% (zero vírgula cinco por cento) aplicada

sobre o valor do contrato por dia de atraso na entrega, no início ou na execução do objeto ora contratado; c - multa de 10% (dez por cento) sobre o valor contratado pela inexecução total ou parcial do contrato; d - suspensão temporária de participar em licitação e impedimento de contratar com a Administração, por prazo de até 02 (dois) anos; e - declaração de inidoneidade para licitar ou contratar com a Administração Pública enquanto perdurarem os motivos determinantes da punição ou até que seja promovida sua reabilitação perante a própria autoridade que aplicou a penalidade; f - simultaneamente, qualquer das penalidades cabíveis fundamentadas na Lei 8.666/93.

Se o valor da multa ou indenização devida não for recolhido no prazo de 15 dias após a comunicação ao Contratado, será automaticamente descontado da primeira parcela do pagamento a que o Contratado vier a fazer jus, acrescido de juros moratórios de 1% (um por cento) ao mês, ou, quando for o caso, cobrado judicialmente.

**CLÁUSULA DÉCIMA TERCEIRA - DA COMPENSAÇÃO FINANCEIRA:**

Nos casos de eventuais atrasos de pagamento nos termos deste instrumento, e desde que o Contratado não tenha concorrido de alguma forma para o atraso, será admitida a compensação financeira, devida desde a data limite fixada para o pagamento até a data correspondente ao efetivo pagamento da parcela. Os encargos moratórios devidos em razão do atraso no pagamento serão calculados com utilização da seguinte fórmula:  $EM = N \times VP \times I$ , onde: EM = encargos moratórios; N = número de dias entre a data prevista para o pagamento e a do efetivo pagamento; VP = valor da parcela a ser paga; e I = índice de compensação financeira, assim apurado:  $I = (TX \div 100) \div 365$ , sendo TX = percentual do IPCA-IBGE acumulado nos últimos doze meses ou, na sua falta, um novo índice adotado pelo Governo Federal que o substitua. Na hipótese do referido índice estabelecido para a compensação financeira venha a ser extinto ou de qualquer forma não possa mais ser utilizado, será adotado, em substituição, o que vier a ser determinado pela legislação então em vigor.

**CLÁUSULA DÉCIMA QUARTA - DO FORO:**

Para dirimir as questões decorrentes deste contrato, as partes elegem o Foro da Comarca de Sousa.

E, por estarem de pleno acordo, foi lavrado o presente contrato em 02 (duas) vias, o qual vai assinado pelas partes e por duas testemunhas.

Uiraúna - PB, ... de ..... de .....

TESTEMUNHAS

PELO CONTRATANTE

\_\_\_\_\_

\_\_\_\_\_

.....

PELO CONTRATADO

\_\_\_\_\_

\_\_\_\_\_

.....



## **MEMORIAL DESCRITIVO**

***DESCRIÇÃO: PAVIMENTAÇÃO DE VIAS URBANAS DO MUNICÍPIO  
DE UIRAÚNA – PARAÍBA***

LOCAL: Mutirão Dom Silvano - Trecho 01 e 02, Rua José Joaquin Ezequiel – Bela Vista, Rua  
Projetada – São José e Rua Projetada – Retiro II

***PROJETO BÁSICO  
VOLUME ÚNICO***

**UIRAÚNA – PARAÍBA  
SETEMBRO – 2023**

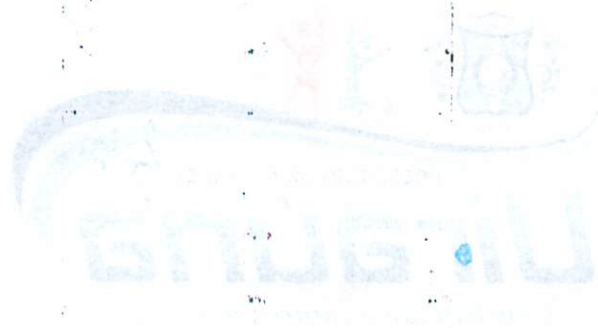

## MEMORIAL DESCRITIVO

DESCRIÇÃO: PATENTIZAÇÃO DE FARMACOS DO MEMÓRIO DE CÍRICA - PARÁIBA

LÓCAIS: Município: Paraíba - Rua José Bonifácio - 100, Rio de Janeiro - RJ. Rua José Bonifácio - 100, Rio de Janeiro - RJ. Rua José Bonifácio - 100, Rio de Janeiro - RJ.

PROJETO BÁSICO  
VOLUME ÚNICO

PARÁIBA - PARÁIBA  
SETEMBRO - 2013

## ÍNDICE

1. APRESENTAÇÃO
2. MAPA DE SITUAÇÃO
3. RESUMO DO PROJETO
4. INFORMAÇÕES SOBRE O MUNICÍPIO
5. MEMORIAL DESCRITIVO E ESPECIFICAÇÕES TÉCNICAS
  - 5.1 MEMORIAL DESCRITIVO
    - 5.1.1 RESUMO DAS SOLUÇÕES DO PROJETO
    - 5.1.2 ESTUDOS
    - 5.1.3 PROJETOS
  - 5.2 ESPECIFICAÇÕES TÉCNICAS
6. INFORMAÇÕES PARA ELABORAÇÃO DO PLANO DE EXECUÇÃO
7. ORÇAMENTO
  - 7.1 RESUMO DO ORÇAMENTO
  - 7.2 PLANILHA ORÇAMENTÁRIA
  - 7.3 COMPOSIÇÃO ANALÍTICA
  - 7.4 MEMÓRIA DE CÁLCULO DOS QUANTITATIVOS
  - 7.5 CRONOGRAMA FÍSICO-FINANCEIRO
  - 7.6 COMPOSIÇÃO ANALÍTICA DO BDI
8. ANEXOS:
  - 8.1 PLANTAS
  - 8.2 RELATÓRIO FOTOGRÁFICO

*Gilcarlos E. Oliveira*  
Engenheiro Civil  
CREA/PB 182.048.752-7

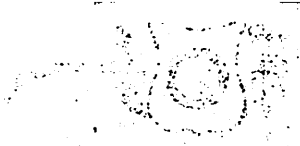

STANDARD FOR THE CLASSIFICATION OF THE NATIONAL BUREAU OF STANDARDS

Classification	Number
1	1
2	2
3	3
4	4
5	5
6	6
7	7
8	8
9	9
10	10
11	11
12	12
13	13
14	14
15	15
16	16
17	17
18	18
19	19
20	20
21	21
22	22
23	23
24	24
25	25
26	26
27	27
28	28
29	29
30	30
31	31
32	32
33	33
34	34
35	35
36	36
37	37
38	38
39	39
40	40
41	41
42	42
43	43
44	44
45	45
46	46
47	47
48	48
49	49
50	50
51	51
52	52
53	53
54	54
55	55
56	56
57	57
58	58
59	59
60	60
61	61
62	62
63	63
64	64
65	65
66	66
67	67
68	68
69	69
70	70
71	71
72	72
73	73
74	74
75	75
76	76
77	77
78	78
79	79
80	80
81	81
82	82
83	83
84	84
85	85
86	86
87	87
88	88
89	89
90	90
91	91
92	92
93	93
94	94
95	95
96	96
97	97
98	98
99	99
100	100

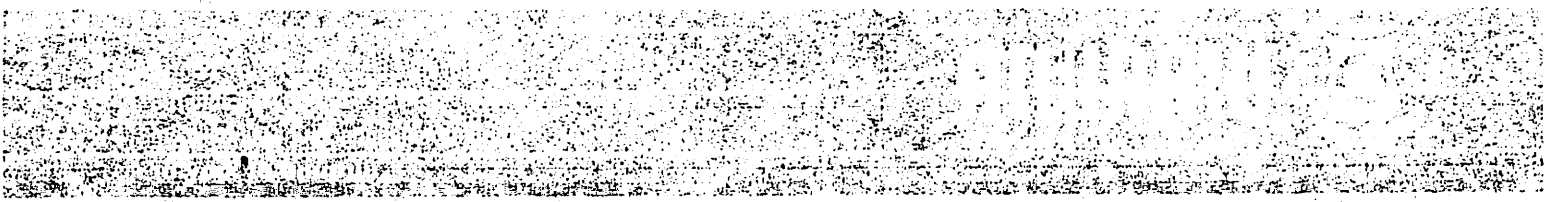

## 1- APRESENTAÇÃO

A Prefeitura Municipal de Uiraúna – Paraíba apresenta o Projeto Básico de Pavimentação em paralelepípedos de vias urbanas do município de Uiraúna – Paraíba.

A vias contempladas iram beneficiar o conjunto Mutirão Dom Silvano, Bela Vista, São José e Retiro II. Trata-se de locais povoados, com inúmeros problemas, sobretudo de erosão devido ausência de revestimento e drenagem pluvial.

O projeto prevê o revestimento com pavimento de paralelepípedos sobre colchão de areia, além de serviços complementares de drenagem.

As soluções propostas no projeto atuarão melhorando consideravelmente a infraestrutura municipal das localidades beneficiadas, influenciando diretamente no transporte e economia da região, melhorando as condições de circulação de mercadorias e proporcionando mais conforto e segurança às pessoas e veículos que circulam pelo local.

A seguir, apresentaremos o projeto em volume único, contendo memorial descritivo, especificações, plantas, memória de cálculo, orçamento, cronograma, bem como demais documentos pertinentes.

Será responsabilidade da Prefeitura Municipal de Uiraúna – Paraíba a elaboração e conclusão do processo licitatório e a fiel execução e acompanhamento das obras.

*Gilcarlos El Oliveira*  
Engenheiro Civil  
CREA/PB 192.048.752-7

CONFIDENTIAL

The following information is being furnished to you for your information only. It is not to be disseminated outside your organization.

The information contained herein is classified "Secret" because its disclosure could result in the identification of sources and methods of the Central Intelligence Agency and its field offices, and thus be injurious to the national defense.

This information is being furnished to you under the authority of the Central Intelligence Agency, Office of Security, and is to be controlled in accordance with the provisions of the Central Intelligence Agency Security Manual, Section 1.4.2.

The information contained herein is being furnished to you for your information only. It is not to be disseminated outside your organization.

The information contained herein is classified "Secret" because its disclosure could result in the identification of sources and methods of the Central Intelligence Agency and its field offices, and thus be injurious to the national defense.

This information is being furnished to you under the authority of the Central Intelligence Agency, Office of Security, and is to be controlled in accordance with the provisions of the Central Intelligence Agency Security Manual, Section 1.4.2.

CONFIDENTIAL



## 2- MAPA DE SITUAÇÃO



Imagem 1: Mapa situação de Uiraúna-Paraíba



Imagem 2: Mapa situação de Uiraúna-Paraíba – Fonte: Google Earth

Gilcarlos F. Oliveira  
Engenheiro Civil  
CREA/PB 162.048.752-7

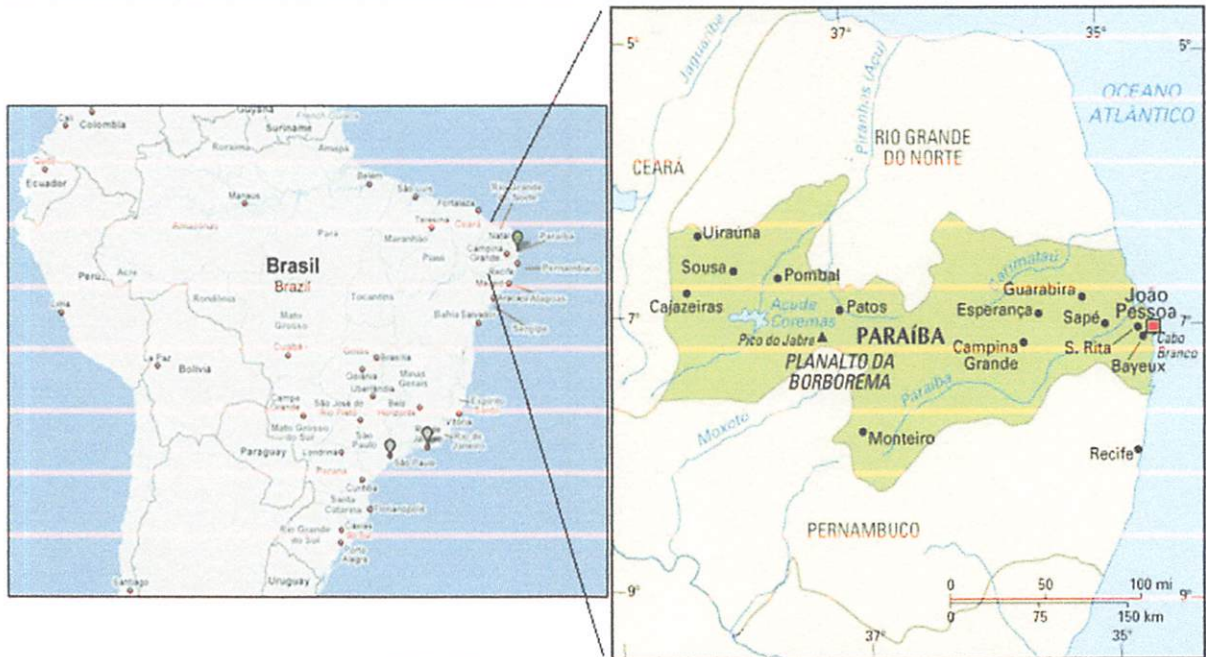

ՀԱՅԱՍՏԱՆԻ ՀԱՆՐԱՊԵՏՈՒԹՅԱՆ  
ԿՐԹԱԿՈՒՇԱԿԱՆ ԳՐԱԴԱՐԱՆԻ  
ՄԱՍԻՆ ԿՐԹԱԿՈՒՇԱԿԱՆ ԳՐԱԿԱՆՈՒԹՅԱՆ  
ՎԵՐԿՈՒՄԻ ԿՐԹԱԿՈՒՇԱԿԱՆ ԳՐԱԿԱՆՈՒԹՅԱՆ

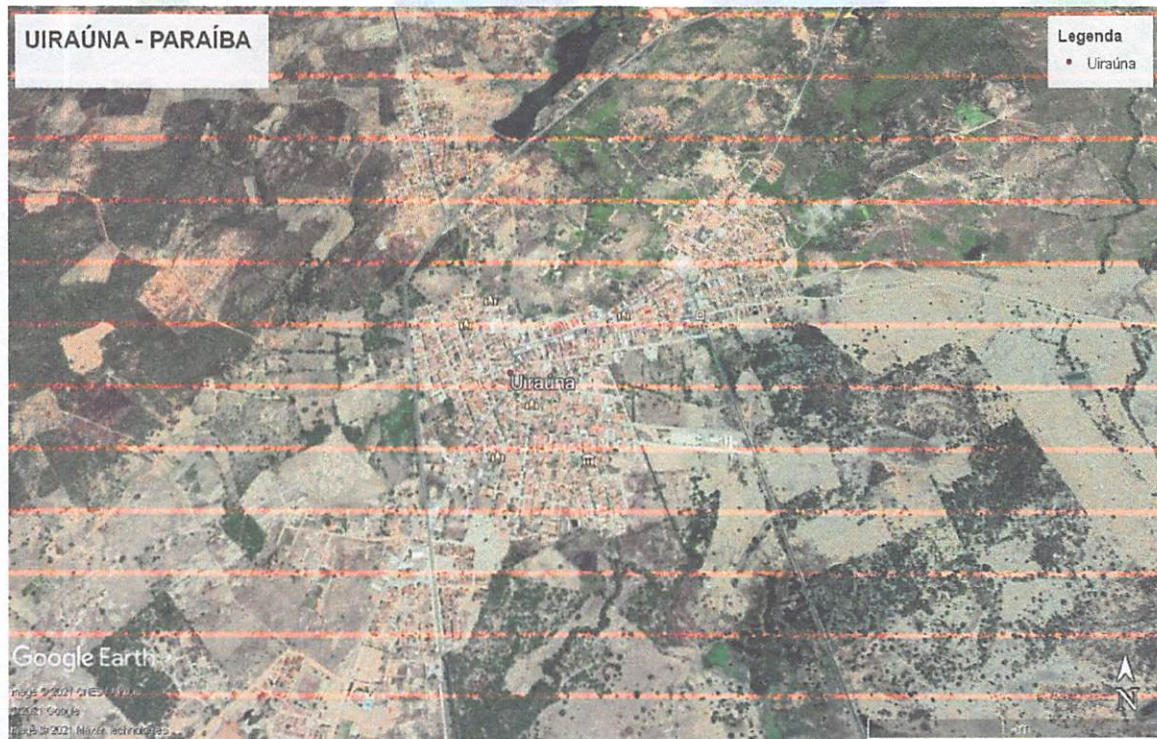
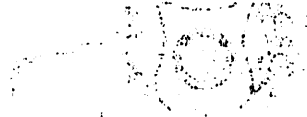
ՀԱՅԿԳՐԱԿԱՆՈՒԹՅԱՆ

ՀԱՅԿԳՐԱԿԱՆՈՒԹՅԱՆ

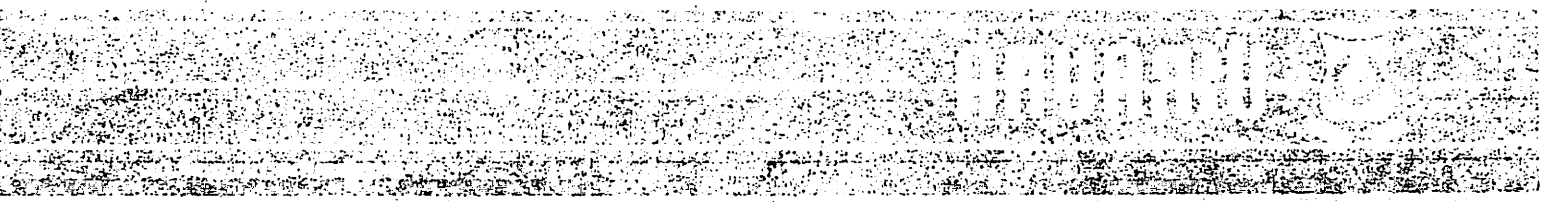
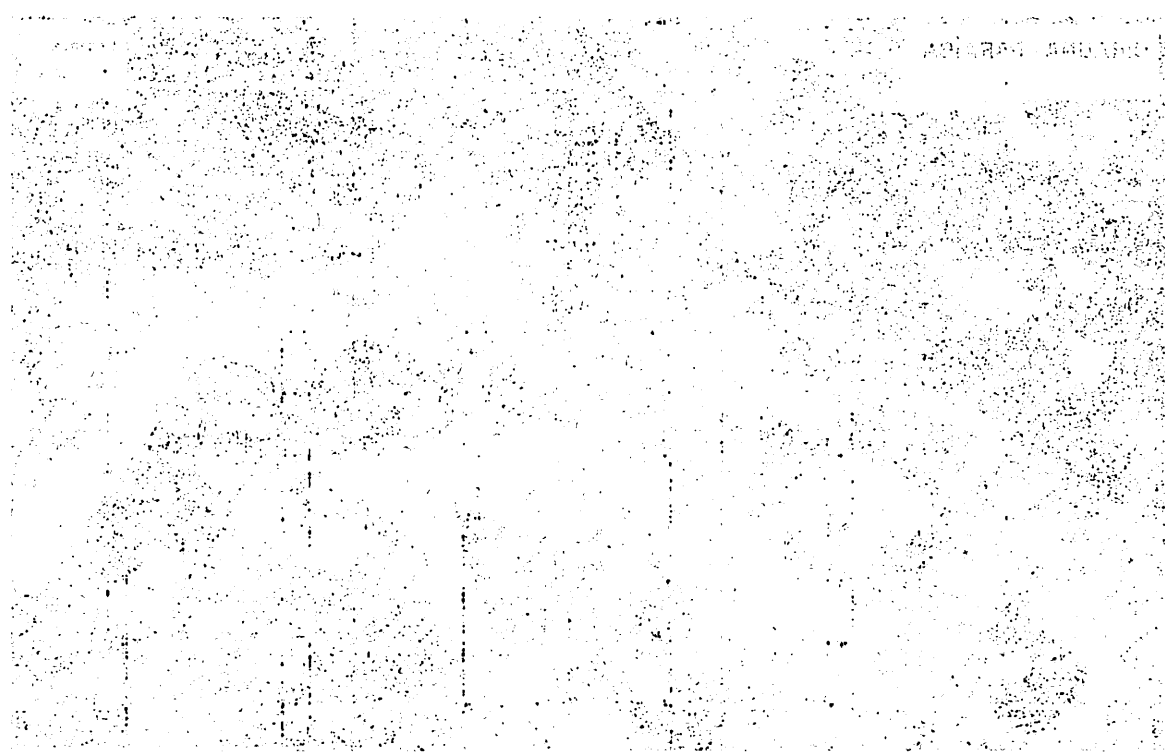
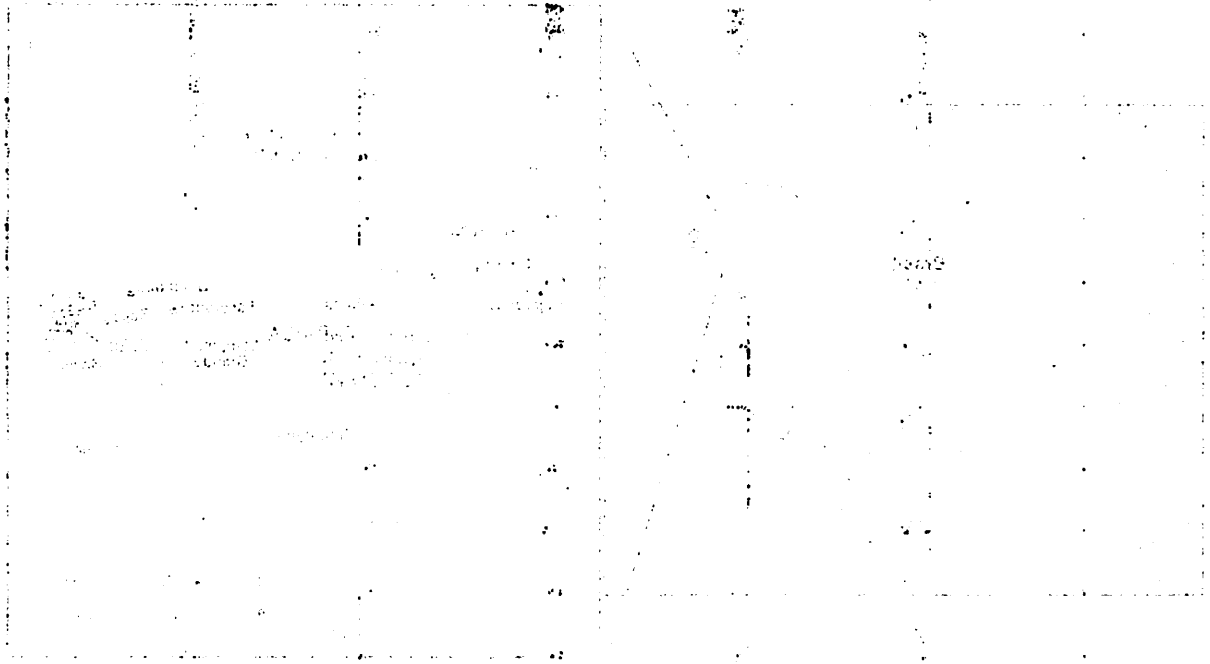

### 3- RESUMO DO PROJETO

**PROJETO:** Pavimentação em paralelepípedos de vias urbanas do município de Uiraúna – Paraíba.

**LOCALIZAÇÃO:**

Mutirão Dom Silvano – trechos 01 e 02

Rua José Joaquim Ezequiel – Bela Vista

Rua Projetada – São José

Rua Projetada – Retiro II

**EMPREENDEDOR:** Prefeitura Municipal de Uiraúna – Paraíba (Recursos Próprios)

**VALOR ESTIMADO:** R\$ 472.235,63

  
Gilcarlos A. Oliveira  
Engenheiro Civil  
CREA/PB 107.048.752-7

# SECRET

SECRET

SECRET

SECRET

SECRET

SECRET

SECRET

SECRET

SECRET

SECRET

SECRET

SECRET

SECRET

SECRET

SECRET

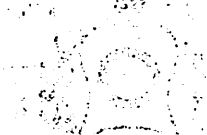

## 4- INFORMAÇÕES SOBRE O MUNICÍPIO

### 4.1- TERRITÓRIO E AMBIENTE

Apresenta 57.5% de domicílios com esgotamento sanitário adequado, 96.2% de domicílios urbanos em vias públicas com arborização e 4.6% de domicílios urbanos em vias públicas com urbanização adequada (presença de bueiro, calçada, pavimentação e meio-fio). Quando comparado com os outros municípios do estado, fica na posição 26 de 223, 41 de 223 e 97 de 223, respectivamente. Já quando comparado a outras cidades do Brasil, sua posição é 1925 de 5570, 707 de 5570 e 3563 de 5570, respectivamente.



Imagem 3: Dados coletados do site IBGE

Gilcarlos El Oliveira  
Engenheiro Civil  
CREA/PB 142.048.752-7

## 4.2– ECONOMIA

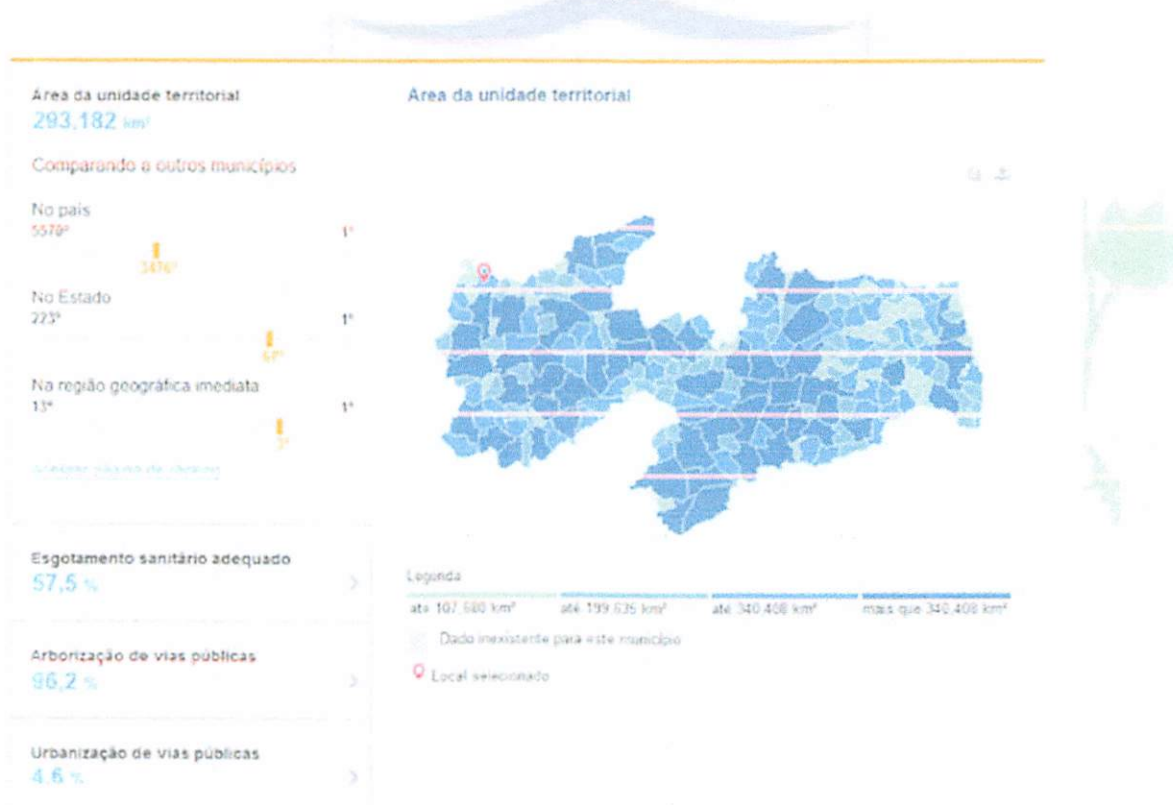

Imagem 4: Dados coletados do site IBGE

**Gilcarlos H. Oliveira**  
Engenheiro Civil  
CREA/PB 1162.048.752-7

### 4.3– TRABALHO E RENDIMENTO

Em 2018, o salário médio mensal era de 1.5 salários mínimos. A proporção de pessoas ocupadas em relação à população total era de 10.2%. Na comparação com os outros municípios do estado, ocupava as posições 166 de 223 e 61 de 223, respectivamente. Já na comparação com cidades do país todo, ficava na posição 4941 de 5570 e 3405 de 5570, respectivamente. Considerando domicílios com rendimentos mensais de até meio salário mínimo por pessoa, tinha 47.8% da população nessas condições, o que o colocava na posição 180 de 223 dentre as cidades do estado e na posição 1768 de 5570 dentre as cidades do Brasil.

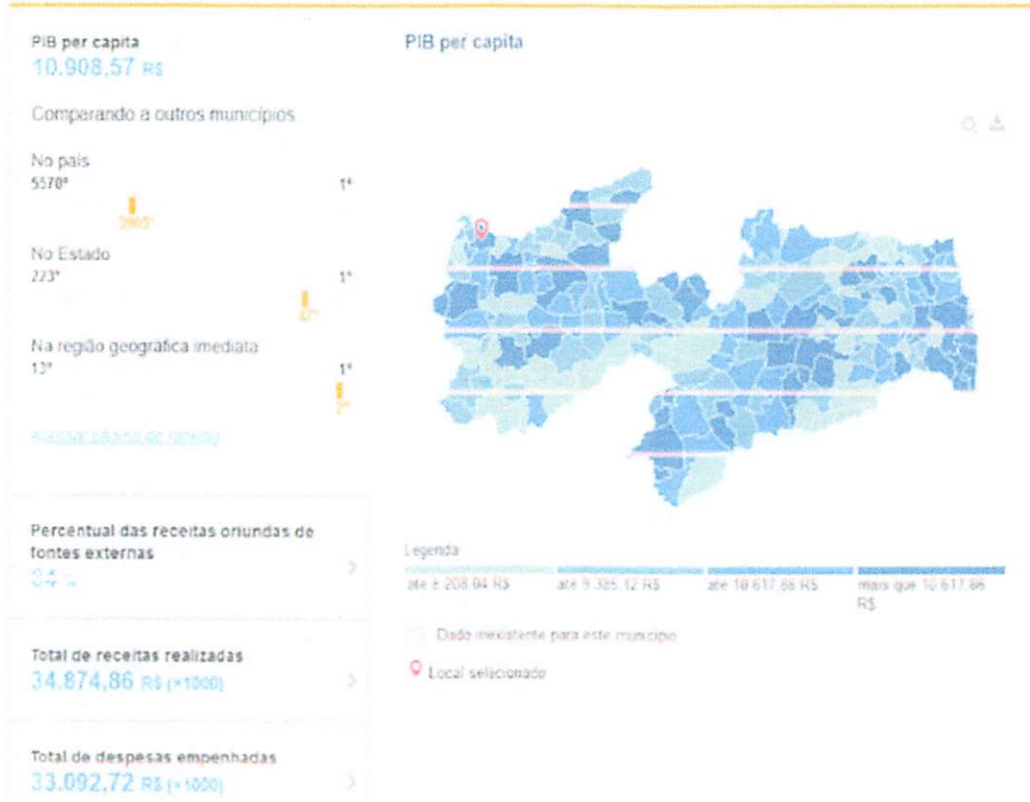

Imagem 5: Dados coletados do site do IBGE

Gilcarlos E. Oliveira  
Engenheiro Civil  
CREA/PB 162.048.752-7

## 4.4– POPULAÇÃO

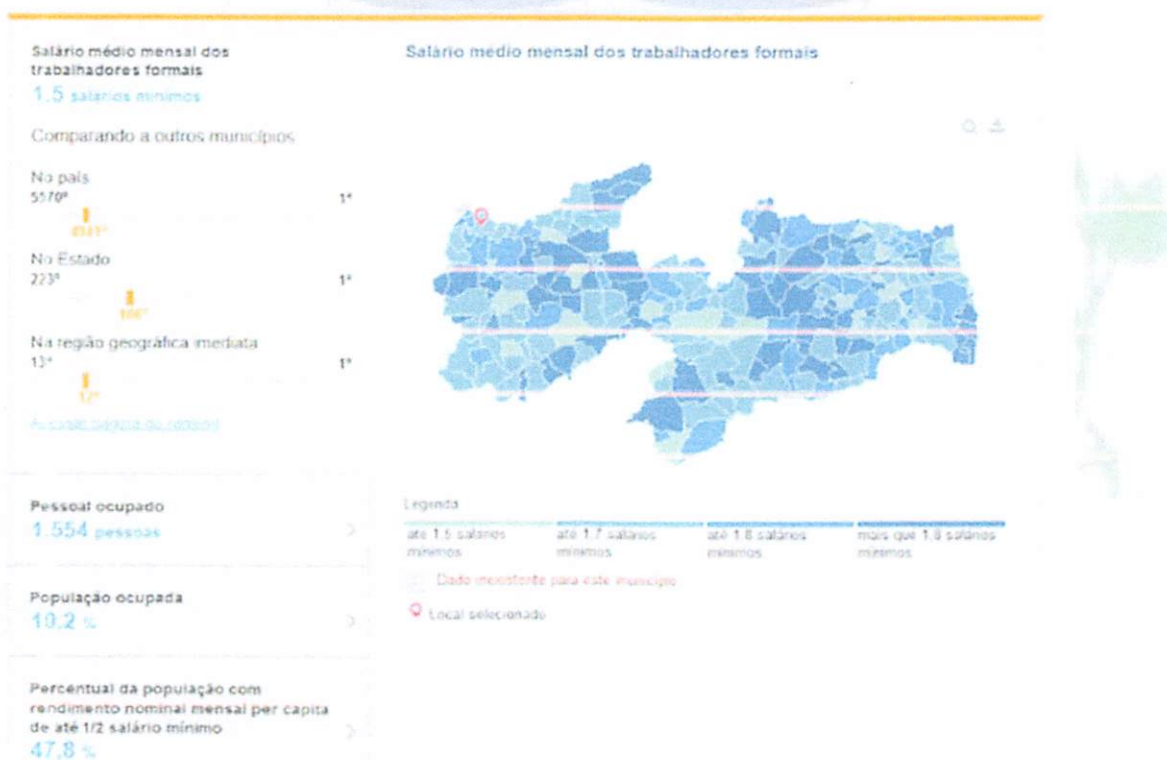

Imagem 6: Dados coletados do site do IBGE



## 4.5– EDUCAÇÃO

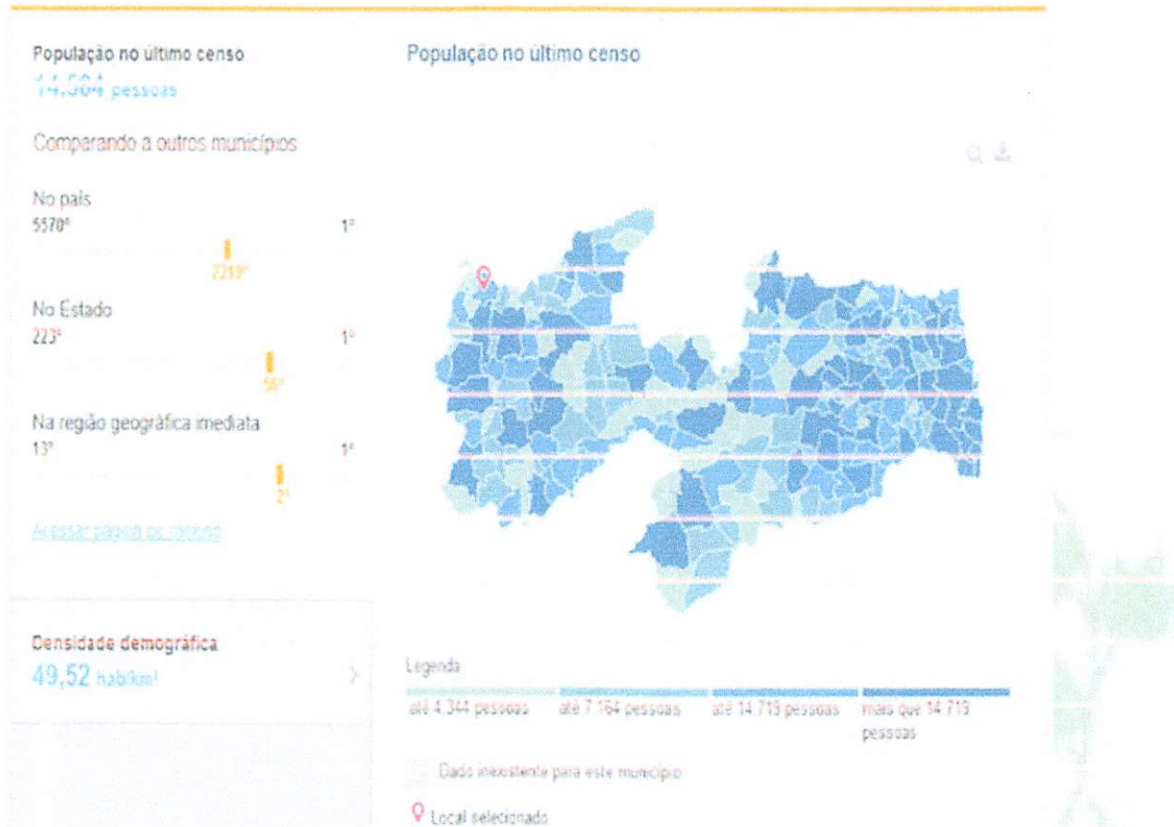

Imagem 7: Dados coletados do site do IBGE

**Gilcarlos F. Oliveira**  
Engenheiro Civil  
CREA/PB 192.048.752-7

#### 4.6– SAÚDE

A taxa de mortalidade infantil média na cidade é de 11.63 para 1.000 nascidos vivos. As internações devido a diarreias são de 34.8 para cada 1.000 habitantes. Comparado com todos os municípios do estado, fica nas posições 115 de 223 e 1 de 223, respectivamente. Quando comparado a cidades do Brasil todo, essas posições são de 2710 de 5570 e 7 de 5570, respectivamente.

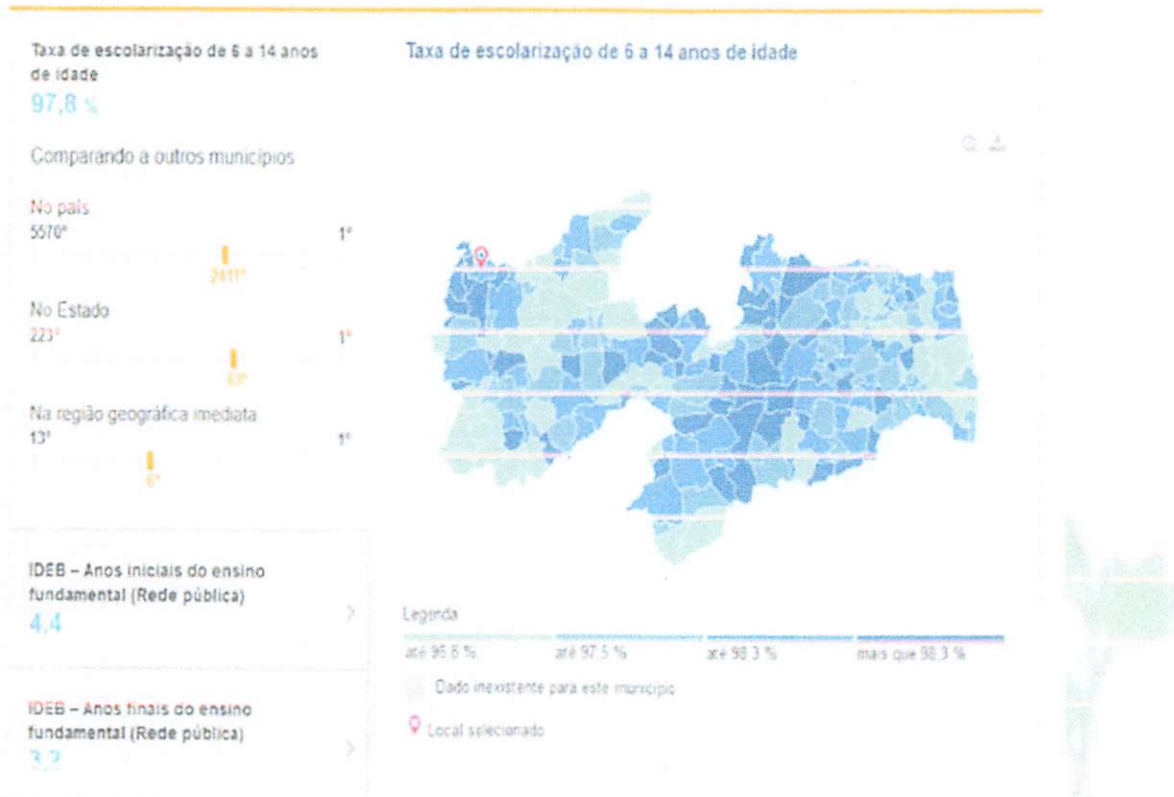

Imagem 8: Dados coletados do site do IBGE

Gilcarlos A. Oliveira  
Engenheiro Civil  
CREA/PB 162.048.752-7

## **5- MEMORIAL DESCRITIVO E ESPECIFICAÇÕES TÉCNICAS**

### **5.1- MEMORIAL DESCRITIVO**

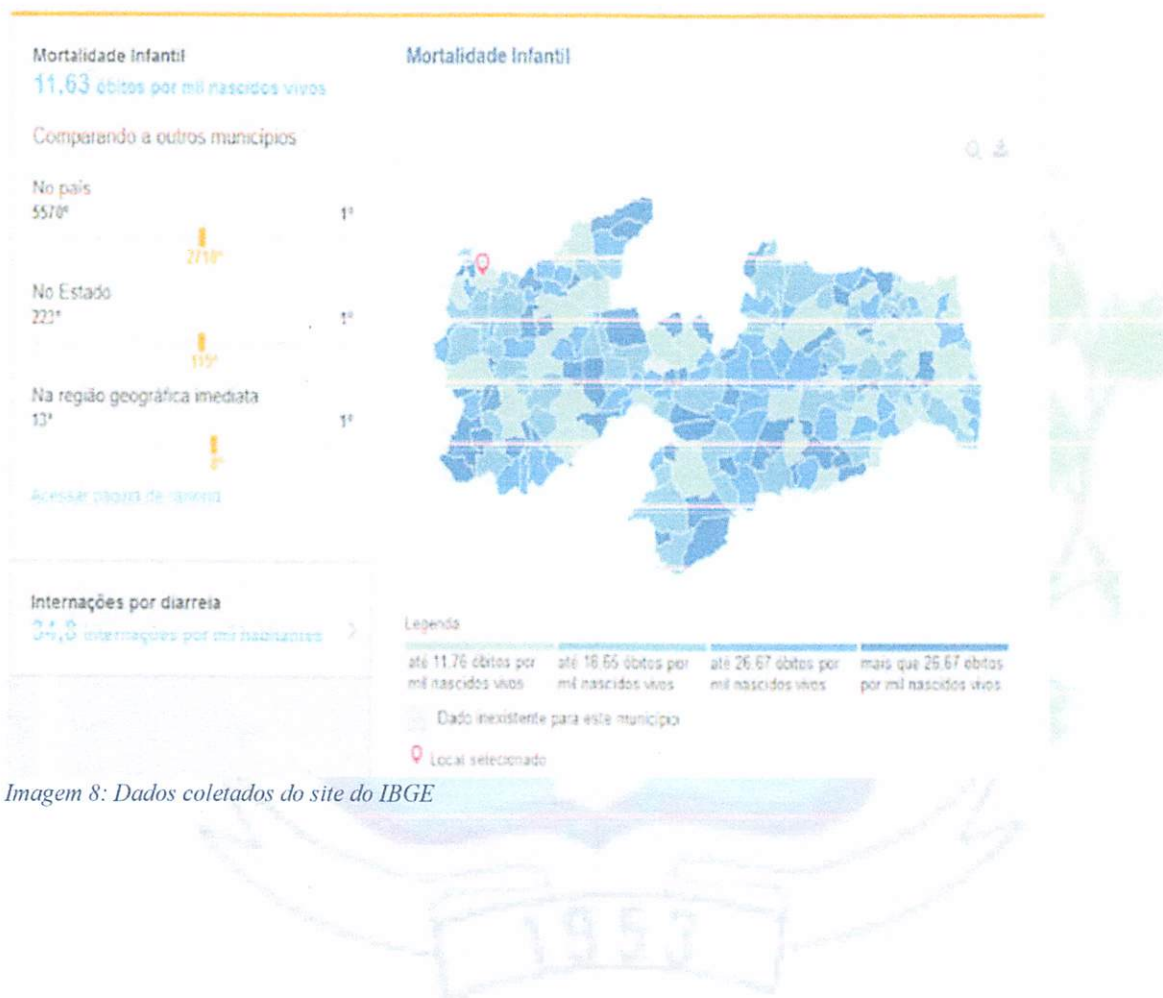
A Prefeitura Municipal de Uiraúna – Paraíba apresenta o Projeto Básico de Pavimentação em paralelepípedos de vias urbanas do município de Uiraúna – Paraíba.

#### **5.1.1- RESUMO DAS SOLUÇÕES DO PROJETO**

O projeto contempla a regularização mecânica do subleito e em seguida o revestimento das vias com pavimento de paralelepípedos, rejuntados com argamassa de cimento e areia, sobre colchão de areia, além de serviços complementares de drenagem.

As soluções propostas no projeto atuarão melhorando consideravelmente a infraestrutura municipal das localidades beneficiadas, influenciando diretamente no transporte e economia da região, melhorando as condições de circulação de mercadorias e proporcionando mais conforto e segurança a pessoas e veículos que circulam pelo local.

#### **5.1.2 - LEGALIZAÇÃO DO OBJETO DO CONTRATO**

A contratada será responsável pela observância das leis, decretos, regulamentos, portarias e normas federais, estaduais e municipais direto ou indiretamente aplicáveis ao objeto do contrato, inclusive por suas subcontratadas e fornecedores.

Logo após a assinatura do contrato a contratada devera providenciar:

- I. Providenciar junto ao CREA, as anotações de responsabilidades técnicas ART's referente ao objeto do contrato e especialidades pertinentes, nos termos da lei 6496/77.
- II. Obter junto ao órgão municipal, estadual ou federal competente, o alvará de construção e se necessário o alvará de demolição, na forma das disposições em vigor.
- III. Obter junto ao INSS, o certificado de matrícula relativo ao objeto do contrato, de forma a possibilitar o licenciamento da execução dos serviços e obras, nos termos do artigo 83 do decreto federal 356/91.
- IV. Responsabilizar se pelo fiel cumprimento de todas as disposições e acordos relativos à legislação social e trabalhista em vigor, particularmente no que se refere ao pessoal alocado nos serviços e obras objeto do contrato.

#### **5.1.3- RESPONSABILIDADE CIVIL DA CONTRATADA**

*Gilcarlos E. Oliveira*  
Engenheiro Civil  
CREA/PB 167.048.752-7

Durante 5 (cinco) anos após o recebimento definitivo dos serviços e obras, a contratada responderá por sua qualidade e segurança, devendo efetuar a reparação de quaisquer falhas, vícios e defeitos ou imperfeições que se apresente nesse período, independentemente de qualquer pagamento.

O novo código civil brasileiro, lei 10.406 de 10 de janeiro de 2002, no seu art. 618, assim estabelece (Nos contratos de empreitada de edifícios ou outras construções consideráveis, o empreiteiro de materiais e a execução responderá, durante o prazo irredutível de cinco anos, pela solidez e segurança do trabalho, assim em razão dos materiais, como do solo. Parágrafo único. Decairá do direito assegurado neste artigo o dono da obra que não propuser ação contra o empreiteiro, nos cento e oitenta dias seguintes ao aparecimento do vício ou defeito.)

## **5.1.4- ESTUDOS**

### **5.1.4.1- LEVANTAMENTO TOPOGRÁFICO PLANIALTIMÉTRICO**

O Estudo Topográfico executado contemplou toda área de implantação do projeto através dos levantamentos planialtimétricos cadastrais.

O levantamento topográfico foi realizado com o emprego de estação total, através da definição de poligonal, materialização das estações e irradiações para cadastramento planimétrico do terreno, postes, canteiros, edificações, árvores e demais elementos existentes, bem como para modelação altimétrica da geometria do terreno.

Após o tratamento computacional dos dados recebidos do instrumento topográfico, é possível traçar as curvas de nível, perfis e qualquer outro desenho ou elemento topográfico porventura necessário.

### **5.1.4.2- ESTUDO GEOTÉCNICO**

O Estudo Geotécnico baseou-se primeiramente na análise expedita e tátil-visual dos materiais existentes no subleito, objetivando a avaliação das condições atuais do leito estradal, com vistas a elaboração do projeto.

De acordo com as características apresentadas e a prática usual consagrada no município não se fez necessária a realização de ensaios de capacidade de carga, tendo em vista que as

áreas a serem pavimentadas apresentam um solo bastante compactado em função do tráfego ao longo do tempo, possuindo assim boas condições para a execução desse tipo de intervenção.

O solo predominante do subleito é um material caracterizado como granular com pedregulho, classificando-se como revestimento primário, com CBR (ISC) estimado superior a 15%. Trata-se de materiais denominados “piçarra”, que possuem baixa plasticidade e coesão, porém boa capacidade de suporte.

### 5.1.4.3- ESTUDO HIDROLÓGICO

Dados meteorológicos, cartografia do município de Uiraúna e verificação “in loco” proporcionaram aos projetistas uma certa liberdade na escolha do método e normas a serem usadas para a elaboração do Projeto de Drenagem, cujo principal é coletar e transportar as águas oriundas das precipitações, a fim de preservar a estrutura do pavimento e do trânsito, bem como controlar possíveis inundações.

A solução da drenagem a partir do estudo hidrológico se resume no escoamento das águas pluviais através das linhas d’água do pavimento a implantar, que serão suficientes para as vazões estudadas, e seu lançamento nos pontos mais baixos, conduzindo-as através de galerias de meio fio.

### 5.1.5- PROJETOS

#### 5.1.5.1- PROJETO GEOMÉTRICO

O Projeto Geométrico foi desenvolvido tendo como base o resultado dos Estudos Topográfico e Geotécnico realizados nas vias a serem pavimentadas.

O alinhamento horizontal do projeto foi desenvolvido a partir dos resultados dos levantamentos cadastrais, em planta, adequando-se às condições geométricas locais. As vias foram projetadas com larguras variáveis em função da disponibilidade de espaço em cada local.

O Alinhamento vertical foi desenvolvido em função dos resultados obtidos do levantamento cadastral. Houve liberdade de escolha do greide, em vista das cotas existentes nas vias. A geometria vertical se resumirá ao atual greide do subleito, limitando-se o projeto a prever a regularização do subleito para implantação do pavimento.

Gilcarlos F. de Oliveira  
Engenheiro Civil  
CREA/PB 1.142.048.752-7

#### 5.1.5.2- PROJETO DE TERRAPLENAGEM

Conforme já mencionado, considerando que as correções do traçado em planta e do greide serão mínimas, o projeto limita-se a prever a regularização mecânica dos trechos a pavimentar, a regularização será realizada pela própria Prefeitura, com auxílio de retroescavadeira e ou motoniveladora.

#### 5.1.5.3- PROJETO DE PAVIMENTAÇÃO

A solução de pavimentação projetada consiste no revestimento das vias com pavimento de paralelepípedos assentados sobre colchão de areia, rejuntados com argamassa de cimento e areia. Trata-se de uma solução amplamente utilizada no Estado de Paraíba, tendo como principais características favoráveis o baixo custo de implantação e manutenção e a facilidade de execução, requerendo mão de obra sem maior especialização, além da grande abundância do material na região.

O revestimento será implantando sobre o subleito natural, que possui capacidade de suporte suficiente, sendo necessário somente a prévia regularização mecânica da superfície final de assentamento do pavimento.

Os meios-fios serão de concretos pré-moldados, rejuntadas com argamassa de cimento e areia, implantados nas laterais da faixa de rolamento das vias.

#### 5.1.5.4- PROJETO DE DRENAGEM

A solução de drenagem projetada resume-se no escoamento das águas pluviais pelas linhas d'água, o que é favorecido pela topografia natural das vias, que conduzirão as precipitações até os locais mais baixos.

#### 5.2- ESPECIFICAÇÕES TÉCNICAS

Este capítulo apresentará as especificações técnicas para o Projeto Básico de Pavimentação em paralelepípedos de vias urbanas do município de Uiraúna – Paraíba.

A elaboração deste trabalho teve como parâmetros as informações contidas nos diversos projetos, assim como as recomendações das Normas Técnicas da Associação Brasileira de Normas Técnicas (ABNT).

**Gilcarlos F. Oliveira**  
Engenheiro Civil  
CREA/PB 162.048.752-7

Embasado tecnicamente nos documentos acima citados, este trabalho visa estabelecer as diversas fases da obra, desenvolvendo uma metodologia para execução de certas atividades ou etapas da construção e definir através de fabricantes e marcas os produtos a serem empregados ou utilizados, garantindo-se um meio de aferir os resultados obtidos, assegurar um controle permanente e o melhor padrão de qualidade.

Todos os serviços deverão ser executados segundo estas especificações e metodologias e materiais descritos no Projeto Básico, bem como qualquer norma técnica específica em vigor, e ainda de acordo com as leis e normas de segurança do trabalho.

Será sempre suposto que este documento é de total conhecimento da empresa encarregada pela construção.

#### **5.2.1- DISPOSIÇÕES PRELIMINARES**

1. Todos os materiais, obras e serviços a serem empregados ou executados, deverão atender ao exigido nas presentes especificações, nos projetos elaborados, no contrato firmado entre a PREFEITURA MUNICIPAL DE UIRAÚNA e o EMPREITEIRO, nas ordens escritas da FISCALIZAÇÃO, e, nos casos omissos, nas Normas e Especificações da ABNT e do fabricante do material.
2. Toda e qualquer modificação que acarrete aumento ou traga diminuição de quantitativos ou despesas, será previamente outorgada por escrito pela FISCALIZAÇÃO e só assim tomada em consideração no ajuste final de contas. Essas modificações serão medidas e pagas ou deduzidas, com base nos preços unitários de contrato.
3. Os acréscimos cujos serviços não estejam abrangidos nos preços unitários estabelecidos no contrato, serão previamente orçados de comum acordo com a FISCALIZAÇÃO.
4. O EMPREITEIRO deverá permitir a inspeção e o controle, por parte da FISCALIZAÇÃO, de todos os serviços, materiais e equipamentos, em qualquer época e lugar, durante a execução das obras.
5. Qualquer material ou trabalho executado que não satisfaça às Especificações ou que difira do indicado nos desenhos, ou qualquer trabalho não previsto, executado sem autorização escrita da FISCALIZAÇÃO, será considerado inaceitável, ou não autorizado, devendo o

**Gilcarlos F. Oliveira**  
Engenheiro Civil  
CREA/RB 152.048.752-7

EMPREITEIRO remover, reconstituir ou substituir o mesmo, ou qualquer parte da obra comprometida pelo trabalho defeituoso, sem qualquer pagamento extra.

6. Se as circunstâncias ou condições locais tornarem, porventura, aconselhável a substituição de alguns dos materiais especificados por outros equivalentes, essa substituição somente poderá se dar mediante autorização expressa da FISCALIZAÇÃO, para cada caso particular.

7. O EMPREITEIRO deverá retirar do canteiro das obras os materiais porventura impugnados pela FISCALIZAÇÃO, dentro de 48 (quarenta e oito) horas a contar da determinação atinente ao assunto.

8. O EMPREITEIRO deverá estar informado de tudo o que se relacionar com a natureza e localização das obras e serviços e tudo mais que possa influir sobre eles.

9. Os equipamentos a empregar deverão apresentar perfeitas condições de funcionamento, e serem adequados aos fins a que serão destinados.

10. Será expressamente proibido manter no recinto da obra, quaisquer materiais não destinados à mesma.

11. A vigilância do canteiro de obras será efetuada ininterruptamente, até a conclusão e recebimento das obras por parte da FISCALIZAÇÃO.

12. As estradas de acesso por ventura necessárias serão abertas e conservadas pelo EMPREITEIRO.

13. Deverá ser previsto, em cada caso específico, o pessoal, equipamento e materiais necessários à administração e condução das obras.

14. O emprego de material similar, quando permitido nos Projetos elaborados e Especificações entregues, ficará condicionado à prévia autorização da FISCALIZAÇÃO.

15. A mão-de-obra a empregar deverá ser de primeira qualidade e se possível do próprio município que no qual será executada a obra, de modo a permitir uma perfeita execução dos serviços e um acabamento esmerado dos mesmos.

16. Deverão ser empregadas ferramentas adequadas ao tipo de serviço a executar.

17. A critério da FISCALIZAÇÃO, poderão ser efetuados periodicamente, ensaios qualitativos dos materiais a empregar, bem como dos concretos e argamassas.

18. O EMPREITEIRO deverá elaborar para fins de acompanhamento semanal da execução da obra, um Cronograma Físico de Barras para as diversas etapas da construção.

Gilcarios E. Oliveira  
Engenheiro Civil  
CREA/PB 152.048.752-7



19. Deverá existir, obrigatoriamente, no escritório da obra um LIVRO de OCORRÊNCIAS, onde serão registrados pela FISCALIZAÇÃO e/ou pelo EMPREITEIRO, o andamento e as ocorrências notáveis da obra.

20. Salvo indicação em contrário no Edital ou seus anexos, a medição e pagamento dos serviços serão procedidos consoante as determinações e critérios estabelecidos nestas especificações.

O Projeto Básico contendo Especificações Técnicas e Orçamento Quantitativo foi elaborado sob responsabilidade direta da Prefeitura Municipal de Uiraúna. A CONTRATADA, ao aceitar os projetos, assumirá a única e irrecusável responsabilidade pela execução, salvo se comunicar por escrito sua inexecuibilidade parcial ou total. Nesta hipótese deverão apresentar a FISCALIZAÇÃO as modificações necessárias, as quais serão examinadas pelo Departamento de Engenharia desta Municipalidade, antes de sua execução.

O caráter geralista das especificações abaixo é devido ao fato de se utilizarem tabelas oficiais para a elaboração do orçamento básico da obra, de modo que cumulativamente se aplicam ao projeto em questão as disposições dos Cadernos de Encargos do SINAPI aplicáveis aos serviços oriundos dessa tabela, da mesma forma que as especificações da ORSE, relativa aos itens obtidos dessas tabelas, respectivamente, deverão ser também respeitadas pela CONTRATADA.

### 5.2.2- ESPECIFICAÇÕES

O sequenciamento adotado nestas especificações foi a sequência de otimização do orçamento básico, ao qual procurou-se se ater. Aplicam-se, cumulativamente, as especificações deste capítulo e as constantes nos cadernos de encargos do SINAPI, bem como normas demais normas técnicas pertinentes.

### SERVIÇOS PRELIMINARES

#### PLACA DE OBRA EM CHAPA DE AÇO GALVANIZADO

Antes do início de qualquer trabalho deverá ser instalada a placa de obra, no padrão municipal, nas dimensões de (3,00x2,00) m. A placa deverá ser em chapa de aço galvanizado, adesivada ou pintada, e estruturada em madeira e/ou aço, sendo instalada em local indicado pela Prefeitura de Uiraúna.

**Gilcarlos E. Oliveira**  
Engenheiro Civil  
CREA/PB 162.048.752-7

**Método construtivo:**

- Corte e montagem do painel da chapa da placa, nas dimensões indicadas no projeto, estruturada em madeira de lei tratada e pintada ou estrutura metálica.
- Pintura da chapa, ou colagem de adesivo, no padrão a ser disponibilizadas pela Prefeitura Municipal.
- Instalação dos suportes da placa, em número mínimo de 02, com madeira de lei com seção mínima de 10x15cm, ou estrutura metálica apropriada.
- Fixação da placa no local indicado pela Prefeitura, com chumbamento no terreno com no mínimo 1,00m de profundidade, sendo apoiado com estais ou escoras, de modo que fique completamente firme e segura.

Critério de medição: pela área do painel da placa (m<sup>2</sup>).

**PAVIMENTAÇÃO**

Aplicam-se, de modo geral, a seguintes normas relacionadas aos serviços de pavimentação com paralelepípedos:

- DNIT 137/2010-ES - Pavimentação - Regularização do subleito - Especificação de serviço
- DNIT 020/2006-ES - Drenagem - Meios-fios e guias.

**REGULARIZACAO MECÂNICA COM MOTONIVELADORA**

O subleito existente nas vias a pavimentar é de material de boa qualidade, consolidado pelo tráfego ao longo dos anos. Embora não haja necessidade de operações efetivas de terraplenagem (cortes e/ou aterros), é preciso prever a regularização da superfície do terreno para assentamento da pavimentação projetada.

Portanto, deverá ser realizada a regularização da superfície do subleito com motoniveladora, visando corrigir pequenas falhas no greide, buscando garantir um subleito regular e uniforme para o assentamento dos meios-fios e dos paralelepípedos.

**Método construtivo:**

- O serviço contempla apenas operações de corte e espalhamento de material com motoniveladora, visando regularizar a superfície do subleito;

**Gilcarios F. Oliveira**  
Engenheiro Civil  
CREA/RB 152.048.752-7

-Os eventuais excedentes dos cortes executados pela motoniveladora deverão ser removidos do corpo estradal para local designado pela fiscalização;

-A regularização prevista deverá conformar também transversalmente a plataforma, criando as declividades previstas em projeto, para que a camada do colchão de areia do pavimento a ser implantado fique o mais próximo possível da espessura prevista em projeto.

Critério de medição: pela área de regularização executada (m<sup>2</sup>).

### **PAVIMENTO EM PARALELEPIPEDO SOBRE COLCHAO DE AREIA REJUNTADO COM ARGAMASSA DE CIMENTO E AREIA NO TRAÇO 1:3**

O revestimento projetado para as vias será pavimento com paralelepípedos assentados sobre colchão de areia.

O serviço de execução de pavimentação com revestimento em paralelepípedos consiste no assentamento manual de paralelepípedos rejuntada com argamassa de cimento e areia sobre um colchão de areia. Trata-se de uma solução de pavimentação amplamente utilizada no Estado de Paraíba, tendo como principais características favoráveis o baixo custo de implantação e manutenção e a facilidade de execução, requerendo mão de obra sem maior especialização, além da grande abundância do material na região. O projeto prevê o revestimento em paralelepípedos sobre colchão de areia com espessura de 10cm, sendo as pedras rejuntadas com argamassa de cimento e areia no traço 1:3. Não há norma rodoviária específica do DNIT/DNER para este tipo de pavimento, mas a prática consagrada e requisitos técnicos estão descritos neste capítulo.

#### **Método construtivo:**

-Os serviços de execução de revestimento em paralelepípedos consistem no assentamento manual de paralelepípedos (pedra calcária ou granítica) rejuntada com argamassa de cimento e areia, sobre um colchão de areia ou pó de pedra ou ainda de uma mistura de cimento e areia, de acordo com estas especificações e em obediência ao indicado no projeto.

-As pedras utilizadas para confecção dos paralelepípedos deverão satisfazer as características físicas e mecânicas especificadas pela ABNT. Os paralelepípedos deverão apresentar faces aproximadamente planas com as dimensões constantes abaixo:

*Gilcarlos E. Oliveira*  
Engenheiro Civil  
CREA/PB 062.048.752-7

Dimensões	Mínima	Máxima
Comprimento	0,10m	0,18 m
Largura	0,10m	0,12m
Altura	0,10m	0,12m

-O cimento deverá satisfazer a especificação da norma NBR 5732/1991 – “Cimento Portland Comum”. O cimento deverá ser conservado em depósito perfeitamente protegidos da umidade. Os sacos que parcial ou totalmente umedecido, serão rejeitados.

-O agregado miúdo consistirá de uma areia natural (de rio ou jazidas), composta de partículas duras e duráveis, de diâmetro máximo igual ou inferior a 4,8m, com menos de 1% de materiais carbonosos e menos de 3% de materiais pulverulentos, ou seja, trata-se do material comumente designado “areia grossa lavada”.

-A água usada deverá estar isenta de óleos, sais ácidos, materiais orgânicos ou outras substâncias prejudiciais à pega. Nos casos duvidosos para se verificar se a água é prejudicial, ensaios comparativos de pega e resistência à compressão da argamassa deverão ser feitos pela contratada.

-Os materiais só poderão ser empregados após a autorização da fiscalização. Serão feitos ensaios de laboratórios para identificar as características dos materiais.

-Na execução dos serviços de revestimento em paralelepípedo serão utilizados os equipamentos discriminados a seguir:

- Estrado de madeira para preparação da argamassa. A critérios da fiscalização, poderá ser exigido a utilização de betoneiras.

- Tinas metálicas para preparação da argamassa de rejuntamento, pás, níveis, linhas, régua, e outras ferramentas necessárias à correta execução dos serviços.

-Sobre a base devidamente construída de acordo com as especificações e projetos correspondentes à sua execução será espalhada, à critério da fiscalização, uma camada solta e uniforme de areia, com espessura de 0,10m, destinada a compensar as irregularidades e desigualdades de tamanho dos paralelepípedos.

-Em seguida são os paralelepípedos distribuídos ao longo do colchão, colocado sobre a base, em fileiras transversais de acordo com a secção transversal do projeto, espaçadas aproximadamente de 2 cm.

**Gilcarlos F. Oliveira**  
Engenheiro Civil  
CREA/PB-162.048.752-7

-Nos trechos em tangentes as fileiras serão normais ao eixo de pista. Os paralelepípedos deverão ser colocados sobre o colchão, pelo calceteiro, de modo que suas faces superiores fiquem na altura determinada pelo projeto, definida pelas fileiras já assentadas, depois de devidamente golpeadas pelo calceteiro com martelo. O espaçamento dos paralelepípedos deverá variar entre 0,01m e 0,02m. Na segunda fileira os paralelepípedos deverão ser defasados dos da primeira de metade do comprimento do paralelepípedo.

-Durante a execução, para cumprimento fiel das disposições do projeto deverá o calceteiro assentar os paralelepípedos com auxílio de uma régua de comprimento mínimo de 2,20m, apoiando-se nas fileiras já assentadas. Os paralelepípedos empregados numa mesma fileira deverão ter larguras aproximadamente iguais.

-Nas curvas de grande raio, pela seleção dos tamanhos dos paralelepípedos e pela ligeira modificação de espessura de junta transversal, manter-se-á as fileiras normais do eixo da pista.

-Nas curvas em que a grandeza do raio for tal que o expediente indicado anteriormente for insuficiente, proceder-se-á da forma abaixo descrita, representada graficamente no detalhe típico a seguir:

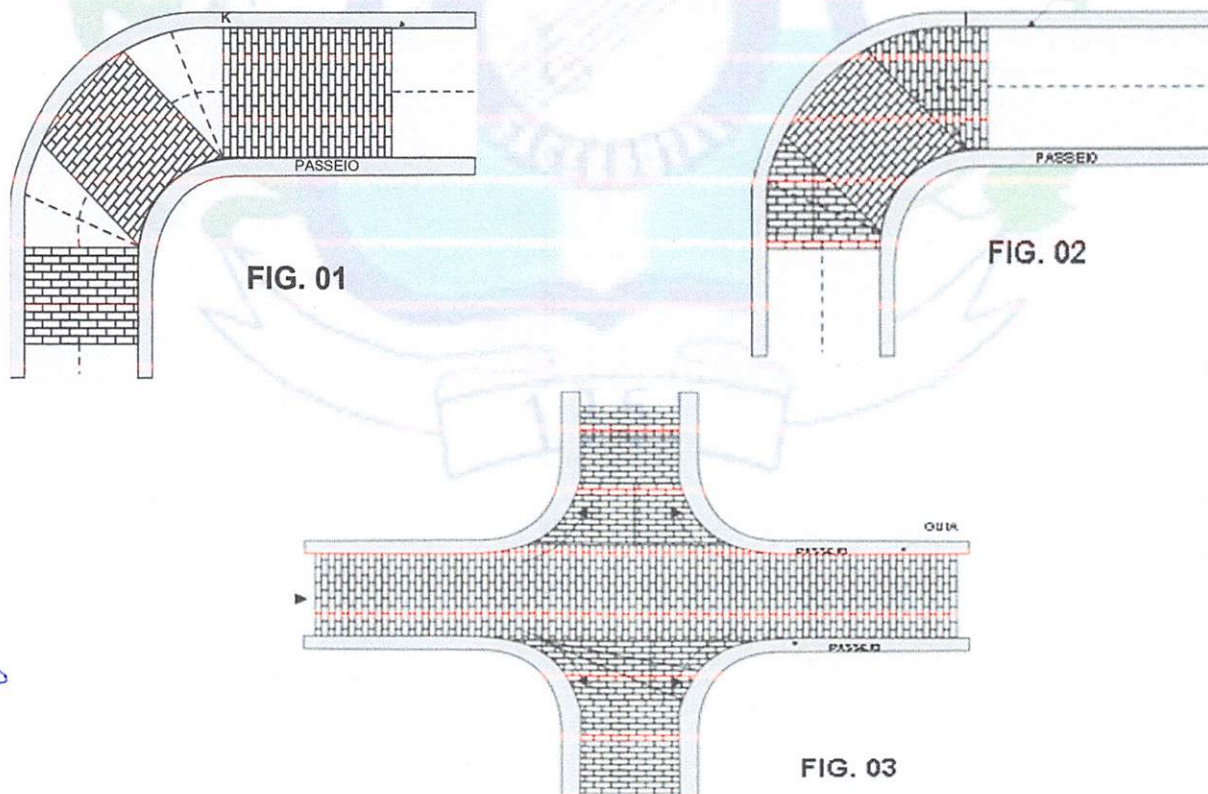

**Gilcarlos E. Oliveira**  
Engenheiro Civil  
CREA/PB 162.048.752-7

- Atingindo o PC as fileiras continuam, curva adentro, normais ao prolongamento do eixo até ser alcançado o ponto A, que será fixado pela fiscalização, em função do ângulo central da curva. Pelo ponto B marca-se  $DE=DC$  e assenta-se a fileira BE. As fileiras devem progredir paralelamente a BE até um ponto G, onde se repetirão as condições de A. Entre G e J, procede-se como A e F e assim sucessivamente até o PT, conforme figura 1 do anexo “A”.
- Nos triângulos –CBE, YHK, deixados vazios, o calçamento será completado conforme a figura 2 anexo “A”, isto é, fixada a fileira BE, sobre a qual se decide fechar o calçamento, reinicia-se este a partir de BC.
- Nos trechos de cruzamento calçamento deverá continuar sem modificação na pista considerada principal. Na pista secundária o assentamento seguirá da mesma forma até encontrar o alinhamento do bordo da pista principal, tomando-se a atenção devida para a perfeita concordância da função das vias.
- O rejuntamento dos paralelepípedos será efetuado logo que seja terminado o seu assentamento e será procedido de uma operação de espargimento d’água em toda a área a ser rejuntada.
- O intervalo entre as operações de assentamento e rejuntamento dos paralelepípedos poderá ser alterado a critério da fiscalização.
- O rejuntamento com argamassa semifluida de cimento e areia, cujo traço será fixado no projeto, far-se-á, utilizando-se recipientes apropriados, de modo a haver um preenchimento total das juntas dos paralelepípedos.
- Após a operação de rejuntamento será retirado com auxílio de espátulas, o excesso de argamassa, procedendo-se em seguida a uma varredura de acabamento e desenhando-se no rejunto a separação dos paralelepípedos.
- Durante todo o período de cura mínima de 8 dias, durante o qual a pista deverá ser mantida umedecida.
- Antes de iniciado os serviços deverão ser feitos, com a pedra utilizada, os ensaios de desgaste Los Angeles e durabilidade.
- Numa fileira completa a tolerância máxima para juntas que estejam fora das exigências estabelecidas nesta especificação será de 30%.
- A face do calçamento não deverá apresentar, sob uma régua sobre ela disposta em qualquer direção, depressão superior a 0,01m.

**Gilcairos F. Oliveira**  
Engenheiro Civil  
CREA/PB 162.048.752-7

-A altura do colchão, mais a do paralelepípedo depois de comprimido, não poderá estar em mais de 5% fora do limite estabelecido nesta especificação.

Critério de medição: pela área de pavimentação executada (m<sup>2</sup>)

## MEIO-FIO DE CONCRETO

O serviço de construção de meio fio consiste no assentamento de guias de concreto pré-moldados, assentadas e alinhadas ao longo da via com a finalidade de canalizar as águas pluviais, sinalizar e proteger a pavimentação.

### Método construtivo:

-Os serviços de construção de meio fio consistem no assentamento de guias de concreto pré-moldadas ou de pedras graníticas, assentadas e alinhadas ao longo da via com a finalidade de canalizar as águas pluviais, sinalizar e proteger a pavimentação.

-Quando de concreto, os elementos pré-moldados deverão satisfazer as dimensões constantes abaixo:

Comprimento	0,85m (no padrão comercial disponível)
Altura	0,30m
Largura	0,15m na base e 0,12m no topo

-O concreto empregado nas peças pré-moldadas deverá atingir resistência à compressão mínima de 30MPa, devendo ser adquiridos de fabricantes com controle e certificação dessa resistência.

-As peças de meio-fio serão rejuntadas com argamassa de cimento e areia no traço 1:2.

-O cimento deverá satisfazer à especificação da norma NBR 5732/1991 – “Cimento Portland Comum”. O cimento deverá ser conservado em depósito perfeitamente protegido da umidade. Os sacos que parcial ou totalmente se tenha hidratado serão rejeitados.

-O agregado miúdo consistirá de uma areia natural (de rio ou jazidas) composta de partículas duras e duráveis de diâmetro máximo igual ou inferior a 4,8mm, com menos de 1,5% de argila, menos de 1% de materiais carbonoso e menos de 3% de materiais pulverulentos, ou seja, trata-se do material comumente designado “areia grossa lavada”.

-O agregado graúdo consistirá de pedra britada apresentando no máximo 3% de material passando na peneira n° 200.

**Gilcarlos E. Oliveira**  
Engenheiro Civil  
CREA/PB 162.048.752-7

- O desgaste a abrasão, determinado no aparelho Los Angeles, não deverá ultrapassar a 50%. Seu diâmetro máximo deverá estar compreendido entre um terço e um quarto da menor dimensão da placa, não devendo ser superior a 0,05m.
- Toda a água usada deverá estar isenta de óleos, sais, ácidos, materiais orgânicos ou outras substâncias prejudiciais à pega. Nos casos duvidosos, para se verificar se a água é prejudicial, ensaios comparativos de pega e resistência à compressão da argamassa deverão ser feitos pela contratada.
- Na execução dos serviços de construção de meio fio com linha d'água serão utilizados os equipamentos discriminados abaixo:
  - Estrado de madeira para preparação de argamassa e do concreto. A critério da fiscalização poderá ser exigido a utilização de betoneiras.
  - Tinas metálicas para preparação da argamassa de rejunte.
  - Pás, níveis, linhas, réguas, alavancas e outras ferramentas necessárias à correta execução dos serviços.
- Deverá ser aberta uma vala para assentamento das pedras do meio-fio, ao longo e nos bordos do subleito ou sub-base preparados, obedecendo ao alinhamento, perfil e dimensão estabelecidos no projeto. O fundo da vala deverá ser retangularizado e em seguida apiloado, assentando-se logo após as peças pré-moldadas, procedendo-se em seguida seu rejuntamento com argamassa de cimento e areia no traço 1:3.
- Junto ao meio fio serão assentados os paralelepípedos para formação da linha d'água, conforme indicado em projeto.
- No caso geral a aresta determinada pelas faces externas dos meios-fios e linha d'água situar-se-á a 0,15m do piso do meio-fio.
- O rejuntamento dos paralelepípedos será efetuado logo que seja terminado o seu assentamento, e será precedido de uma operação de espargimento d'água em toda a área a ser rejuntada.
- O intervalo entre as operações de assentamento dos paralelepípedos fica a critério da fiscalização.
- Durante todo o período de construção do meio-fio, e até o seu recebimento definitivo, os trechos em construção deverão ser protegidos contra os elementos que possam danificá-los.

**Gilcarlos F. Oliveira**  
Engenheiro Civil  
CREA/PB 162.048.752-7



- Tratando-se de ruas, cujo tráfego não possa ser desviado, o empreiteiro deverá tomar medidas especiais de precaução a fim de que no período mínimo de cura de 08 (oito) dias, o meio fio e linha d'água não possam ser prejudicados pelo referido tráfego, correndo por conta do empreiteiro qualquer dano proveniente da não observância destas determinações.
- Nas peças pré-moldadas, deverão ser efetuados os ensaios de controle de resistência do concreto, sempre que exigida pela fiscalização.
- Os serviços de controle de concreto consistirão na realização de ensaios de laboratórios e verificações de campo no sentido de controlar a qualidade dos materiais empregados, a execução dos serviços e de constatar a obediência dos mesmos às especificações indicadas no projeto.
- Antes de iniciados os serviços deverão ser feitos, com a pedra britada utilizada, os ensaios de desgaste Los Angeles e durabilidade (Soundness Test).
- A aresta visível do meio-fio não deverá apresentar sob nenhuma régua sobre ela colocada depressão superior a 0,002m.
- A face aparente da linha d'água não deverá apresentar, sob nenhuma régua disposta longitudinalmente, depressão superior a 0,005m.

Critério de medição: pela extensão de meio-fio executado (m)

### **CASOS OMISSOS**

Os casos omissos de detalhes construtivos e especificações de materiais serão resolvidos pela equipe técnica de FISCALIZAÇÃO da Prefeitura Municipal de Uiraúna.

## **6- INFORMAÇÕES PARA ELABORAÇÃO DO PLANO DE EXECUÇÃO**

### **6.1- CONSIDERAÇÕES GERAIS**

#### **6.1.1- Clima e Pluviometria**

A região do projeto encontra-se localizado no semiárido nordestino na qual dispõem de médias de precipitações anuais entre 500 e 850 mm sendo grande parte delas, mais de 70% concentradas entre os meses de janeiro a abril. Durante o período chuvoso, os registros de umidade indicam valores mais elevados com média podendo atingir 80%. O clima segundo a classificação de Wladimir de Koppen e do tipo BSH, clima do semiárido quente, caracterizado pela escassez de precipitações e com distribuição irregular.

**Gilcarlos F. Oliveira**  
Engenheiro Civil  
CREA/PB 152.048.752-7

### 6.1.2- Condições de Acesso

As condições de Acesso do trecho são boas, permitindo o trajeto ao local da obra.

### 6.1.3- Condições de Apoio Logístico

O apoio logístico para a execução dos serviços deverá contar com o apoio da Prefeitura Municipal de Uiraúna.

### 6.2- PRAZO

O prazo previsto para execução da obra é de 05 (cinco) meses, isto é, 150 (cento e vinte) dias corridos.

### 7- ORÇAMENTO (ANEXO)

#### 7.1- RESUMO DO ORÇAMENTO

#### 7.2- PLANILHA ORÇAMENTÁRIA

#### 7.3- COMPOSIÇÃO ANALÍTICA

#### 7.4- MEMÓRIA DE CÁLCULO DOS QUANTITATIVOS

#### 7.5- CRONOGRAMA FÍSICO-FINANCEIRO

#### 7.6- BDI

### 8- ANEXOS

#### 8.1- PLANTAS

#### 8.2- RELATÓRIO FOTOGRÁFICO

  
Gilcarlos F. Oliveira  
Engenheiro Civil  
CREA/PB 162.048.752-7

SECRETARIA DE PLANEJAMENTO MUNICIPAL  
DEPARTAMENTO DE ENGENHARIA



Obra  
PAVIMENTAÇÃO EM PARALELEPÍEDOS DE VIAS URBANAS DO  
MUNICÍPIO DE UIRAÚNA/PB

Bancos  
SINAPI - 08/2023 - Paraíba  
ORSE - 06/2023 - Sergipe  
SEINFRA - 027 - Ceará

B.D.I.  
23,38%

Encargos Sociais  
Não Desonerado:  
Horista: 113,45%  
Mensalista: 69,94%

Planilha Orçamentária Resumida

Item	Descrição	Total	Peso (%)
1	SERVIÇOS PRELIMINARES	2.224,38	0,47 %
2	PAVIMENTAÇÃO MULTIRÃO DOM SILVANO - TRECHO 01	113.505,04	24,04 %
3	PAVIMENTAÇÃO MULTIRÃO DOM SILVANO - TRECHO 02	48.289,20	10,23 %
4	PAVIMENTAÇÃO RUA JOSÉ JOAQUIM EZEQUIEL	225.291,99	47,71 %
5	PAVIMENTAÇÃO RUA PROJETADA SÃO JOSÉ	28.816,96	6,10 %
6	PAVIMENTAÇÃO RUA PROJETADA - RETIRO II	54.108,06	11,46 %

Total sem BDI 382.762,06  
Total do BDI 89.473,57  
Total Geral 472.235,63

  
GILCARLOS EVANGELISTA DE OLIVEIRA  
Engenheiro Fiscal Municipal  
CREA PB 162.048.752-7

PREFEITURA MUNICIPAL DE UIRAÚNA  
Rua Major José Fernandes, 146 - Centro  
CEP: 58.915-000  
departamento.engenharia.una@gmail.com

  
Gilcarlos E. Oliveira  
Engenheiro Civil  
CREA/PB 162.048.752-7

SECRETARIA DE PLANEJAMENTO MUNICIPAL  
DEPARTAMENTO DE ENGENHARIA



Obra  
PAVIMENTAÇÃO EM PARALELEPÍEDOS DE VIAS URBANAS DO  
MUNICÍPIO DE UIRÁUNA/PB

Bancos  
SINAPI - 08/2023 - Paraíba  
ORSE - 06/2023 - Sergipe  
SEINFRA - 027 - Ceará

B.D.I.  
23,38%

Encargos Sociais  
Não Desonerado:  
Horista: 113,45%  
Mensalista: 69,94%

Orcamento Sintético

Item	Código Banco	Descrição	Und	Quant.	Valor Unit	Valor Unit com BDI	Total	Peso (%)
<b>1</b>		<b>SERVIÇOS PRELIMINARES</b>					<b>2.224,38</b>	<b>0,47 %</b>
1.1	C1937 SEINFRA	PLACAS PADRÃO DE OBRA	m <sup>2</sup>	6	154,64	190,79	1.144,74	0,24 %
1.2	10710 ORSE	Plotagem de adesivo vinil em letreiro (c/aplicação)	m <sup>2</sup>	6	145,85	179,94	1.079,64	0,23 %
<b>2</b>		<b>PAVIMENTAÇÃO MULTIRÃO DOM SILVANO - TRECHO 01</b>					<b>113.505,04</b>	<b>24,04 %</b>
<b>2.1</b>		<b>SERVIÇOS PRELIMINARES</b>					<b>90,14</b>	<b>0,02 %</b>
2.1.1	99064 SINAPI	LOCAÇÃO DE PAVIMENTAÇÃO. AF_10/2018	M	140,85	0,52	0,64	90,14	0,02 %
<b>2.2</b>		<b>MOVIMENTAÇÃO DE TERRA</b>					<b>3.973,85</b>	<b>0,84 %</b>
2.2.1	94319 SINAPI	ATERRO MANUAL DE VALAS COM SOLO ARGILO-ARENOSO. AF_08/2023	m <sup>3</sup>	44,62	72,19	89,06	3.973,85	0,84 %
<b>2.3</b>		<b>DRENAGEM</b>					<b>17.349,67</b>	<b>3,67 %</b>
2.3.1	94273 SINAPI	ASSENTAMENTO DE GUIA (MEIO-FIO) EM TRECHO RETO, CONFECCIONADA EM CONCRETO PRÉ-FABRICADO, DIMENSÕES 100X15X13X30 CM (COMPRIMENTO X BASE INFERIOR X BASE SUPERIOR X ALTURA), PARA VIAS URBANAS (USO VIÁRIO). AF_06/2016	M	297,44	47,28	58,33	17.349,67	3,67 %
<b>2.4</b>		<b>PAVIMENTAÇÃO</b>					<b>91.216,54</b>	<b>19,32 %</b>
2.4.1	PMU.001 Próprio	EXECUÇÃO DE PAVIMENTO EM PARALELEPÍEDO DE PEDRA CALCÁRIA, REJUNTAMENTO COM ARGAMASSA TRAÇO 1:3 (CIMENTO E AREIA), COM COMPACTAÇÃO, INCLUSIVE COLCHÃO DE AREIA	m <sup>2</sup>	1010,15	73,19	90,30	91.216,54	19,32 %
<b>2.5</b>		<b>SINALIZAÇÃO VIÁRIA</b>					<b>874,84</b>	<b>0,19 %</b>
2.5.1	103694 SINAPI	FORNECIMENTO E INSTALAÇÃO DE SUPORTE DE MADEIRA PARA PLACAS DE SINALIZAÇÃO, EM SOLO, COM H= DE 2,5 M E SEÇÃO DE 7,5 X 7,5 CM. AF_03/2022	UN	1	117,75	145,27	145,27	0,03 %
2.5.2	4250 ORSE	Confecção, montagem e instalação de placa de sinalização em chapa de aço galvanizado nº 18 (60x60 cm), com 02 demãos de fundo anti-corrosivo (super galvite ou similar), 02 demãos de esmalte e mensagem em película refletiva, auto-adesiva	Un	1	148,00	182,60	182,60	0,04 %
2.5.3	C0588 SEINFRA	CAIAÇÃO EM DUAS DEMÃOS COM SUPERCAL	m <sup>2</sup>	89,23	4,97	6,13	546,97	0,12 %
<b>3</b>		<b>PAVIMENTAÇÃO MULTIRÃO DOM SILVANO - TRECHO 02</b>					<b>48.289,20</b>	<b>10,23 %</b>
<b>3.1</b>		<b>SERVIÇOS PRELIMINARES</b>					<b>43,97</b>	<b>0,01 %</b>

PREFEITURA MUNICIPAL DE UIRÁUNA  
Rua Major José Fernandes, 146 - Centro  
CEP: 58.915-000  
departamento.engenharia.una@gmail.com

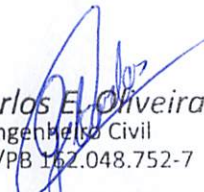
  
Gilcarlos E. Oliveira  
Engenheiro Civil  
CREA/PB 162.048.752-7

Gabinete Ministerial - Gabinete de Ministros  
 Calle de Alcalá 149 - Centro  
 28014 Madrid - España  
 Teléfono: 91 400 1000

SECRETARÍA DE ESTADO  
 DE ECONOMÍA Y HACIENDA  
 MINISTERIO DE ECONOMÍA Y HACIENDA

Item	Código Base	Descripción	Unidad	Cantidad	Valor Unitario	Valor Total	Observaciones
1	0000	SERVICIOS PRESTADOS					
2	0000	MANEJO DE CUENTAS DE CORRIENTE					
3	0000	MANEJO DE CUENTAS DE AHORO					
4	0000	MANEJO DE CUENTAS DE PENSIONES					
5	0000	MANEJO DE CUENTAS DE OTROS					
6	0000	MANEJO DE CUENTAS DE OTROS					
7	0000	MANEJO DE CUENTAS DE OTROS					
8	0000	MANEJO DE CUENTAS DE OTROS					
9	0000	MANEJO DE CUENTAS DE OTROS					
10	0000	MANEJO DE CUENTAS DE OTROS					
11	0000	MANEJO DE CUENTAS DE OTROS					
12	0000	MANEJO DE CUENTAS DE OTROS					
13	0000	MANEJO DE CUENTAS DE OTROS					
14	0000	MANEJO DE CUENTAS DE OTROS					
15	0000	MANEJO DE CUENTAS DE OTROS					
16	0000	MANEJO DE CUENTAS DE OTROS					
17	0000	MANEJO DE CUENTAS DE OTROS					
18	0000	MANEJO DE CUENTAS DE OTROS					
19	0000	MANEJO DE CUENTAS DE OTROS					
20	0000	MANEJO DE CUENTAS DE OTROS					
21	0000	MANEJO DE CUENTAS DE OTROS					
22	0000	MANEJO DE CUENTAS DE OTROS					
23	0000	MANEJO DE CUENTAS DE OTROS					
24	0000	MANEJO DE CUENTAS DE OTROS					
25	0000	MANEJO DE CUENTAS DE OTROS					
26	0000	MANEJO DE CUENTAS DE OTROS					
27	0000	MANEJO DE CUENTAS DE OTROS					
28	0000	MANEJO DE CUENTAS DE OTROS					
29	0000	MANEJO DE CUENTAS DE OTROS					
30	0000	MANEJO DE CUENTAS DE OTROS					
31	0000	MANEJO DE CUENTAS DE OTROS					
32	0000	MANEJO DE CUENTAS DE OTROS					
33	0000	MANEJO DE CUENTAS DE OTROS					
34	0000	MANEJO DE CUENTAS DE OTROS					
35	0000	MANEJO DE CUENTAS DE OTROS					
36	0000	MANEJO DE CUENTAS DE OTROS					
37	0000	MANEJO DE CUENTAS DE OTROS					
38	0000	MANEJO DE CUENTAS DE OTROS					
39	0000	MANEJO DE CUENTAS DE OTROS					
40	0000	MANEJO DE CUENTAS DE OTROS					
41	0000	MANEJO DE CUENTAS DE OTROS					
42	0000	MANEJO DE CUENTAS DE OTROS					
43	0000	MANEJO DE CUENTAS DE OTROS					
44	0000	MANEJO DE CUENTAS DE OTROS					
45	0000	MANEJO DE CUENTAS DE OTROS					
46	0000	MANEJO DE CUENTAS DE OTROS					
47	0000	MANEJO DE CUENTAS DE OTROS					
48	0000	MANEJO DE CUENTAS DE OTROS					
49	0000	MANEJO DE CUENTAS DE OTROS					
50	0000	MANEJO DE CUENTAS DE OTROS					

SECRETARÍA DE ESTADO  
 DE ECONOMÍA Y HACIENDA  
 MINISTERIO DE ECONOMÍA Y HACIENDA

SECRETARIA DE PLANEJAMENTO MUNICIPAL  
DEPARTAMENTO DE ENGENHARIA

3.1.1	99064 SINAPI	LOCAÇÃO DE PAVIMENTAÇÃO. AF_10/2018	M	68,71	0,52	0,64	43,97	0,01 %
<b>3.2</b>		<b>MOVIMENTAÇÃO DE TERRA</b>					<b>1.997,61</b>	<b>0,42 %</b>
3.2.1	94319 SINAPI	ATERRO MANUAL DE VALAS COM SOLO ARGILO-ARENOSO. AF_08/2023	m³	22,43	72,19	89,06	1.997,61	0,42 %
<b>3.3</b>		<b>DRENAGEM</b>					<b>8.720,33</b>	<b>1,85 %</b>
3.3.1	94273 SINAPI	ASSENTAMENTO DE GUIA (MEIO-FIO) EM TRECHO RETO, CONFECCIONADA EM CONCRETO PRÉ-FABRICADO, DIMENSÕES 100X15X13X30 CM (COMPRIMENTO X BASE INFERIOR X BASE SUPERIOR X ALTURA), PARA VIAS URBANAS (USO VIÁRIO). AF_06/2016	M	149,5	47,28	58,33	8.720,33	1,85 %
<b>3.4</b>		<b>PAVIMENTAÇÃO</b>					<b>37.252,36</b>	<b>7,89 %</b>
3.4.1	PMU.001 Próprio	EXECUÇÃO DE PAVIMENTO EM PARALELEPÍPEDO DE PEDRA CALCÁRIA, REJUNTAMENTO COM ARGAMASSA TRAÇO 1:3 (CIMENTO E AREIA), COM COMPACTAÇÃO, INCLUSIVE COLCHÃO DE AREIA	m²	412,54	73,19	90,30	37.252,36	7,89 %
<b>3.5</b>		<b>SINALIZAÇÃO VIÁRIA</b>					<b>274,93</b>	<b>0,06 %</b>
3.5.1	C0588 SEINFRA	CAIAÇÃO EM DUAS DEMÃOS COM SUPERCAL	m²	44,85	4,97	6,13	274,93	0,06 %
<b>4</b>		<b>PAVIMENTAÇÃO RUA JOSÉ JOAQUIM EZEQUIEL</b>					<b>225.291,99</b>	<b>47,71 %</b>
<b>4.1</b>		<b>SERVIÇOS PRELIMINARES</b>					<b>175,10</b>	<b>0,04 %</b>
4.1.1	99064 SINAPI	LOCAÇÃO DE PAVIMENTAÇÃO. AF_10/2018	M	273,6	0,52	0,64	175,10	0,04 %
<b>4.2</b>		<b>MOVIMENTAÇÃO DE TERRA</b>					<b>7.723,28</b>	<b>1,64 %</b>
4.2.1	94319 SINAPI	ATERRO MANUAL DE VALAS COM SOLO ARGILO-ARENOSO. AF_08/2023	m³	86,72	72,19	89,06	7.723,28	1,64 %
<b>4.3</b>		<b>DRENAGEM</b>					<b>33.722,90</b>	<b>7,14 %</b>
4.3.1	94273 SINAPI	ASSENTAMENTO DE GUIA (MEIO-FIO) EM TRECHO RETO, CONFECCIONADA EM CONCRETO PRÉ-FABRICADO, DIMENSÕES 100X15X13X30 CM (COMPRIMENTO X BASE INFERIOR X BASE SUPERIOR X ALTURA), PARA VIAS URBANAS (USO VIÁRIO). AF_06/2016	M	578,14	47,28	58,33	33.722,90	7,14 %
<b>4.4</b>		<b>PAVIMENTAÇÃO</b>					<b>181.951,79</b>	<b>38,53 %</b>
4.4.1	PMU.001 Próprio	EXECUÇÃO DE PAVIMENTO EM PARALELEPÍPEDO DE PEDRA CALCÁRIA, REJUNTAMENTO COM ARGAMASSA TRAÇO 1:3 (CIMENTO E AREIA), COM COMPACTAÇÃO, INCLUSIVE COLCHÃO DE AREIA	m²	2014,97	73,19	90,30	181.951,79	38,53 %
<b>4.5</b>		<b>SINALIZAÇÃO VIÁRIA</b>					<b>1.718,92</b>	<b>0,36 %</b>
4.5.1	103694 SINAPI	FORNECIMENTO E INSTALAÇÃO DE SUPORTE DE MADEIRA PARA PLACAS DE SINALIZAÇÃO, EM SOLO, COM H= DE 2,5 M E SEÇÃO DE 7,5 X 7,5 CM. AF_03/2022	UN	2	117,75	145,27	290,54	0,06 %
4.5.2	4250 ORSE	Confeção, montagem e instalação de placa de sinalização em chapa de aço galvanizado nº 18 (60x60 cm), com 02 demãos de fundo anti-corrosivo (super galvite ou similar), 02 demãos de esmalte e mensagem em película refletiva, auto-adesiva	Un	2	148,00	182,60	365,20	0,08 %

PREFEITURA MUNICIPAL DE UIRAÚNA  
Rua Major José Fernandes, 146 - Centro  
CEP: 58.915-000  
departamento.engenharia.una@gmail.com

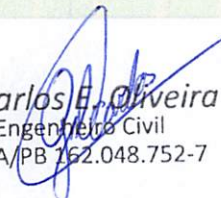
  
Gilcarlos E. Oliveira  
Engenheiro Civil  
CREA/PB 162.048.752-7

SECRETARIA DE ECONOMIA E FINANÇAS  
 CEP: 20.000-000  
 Rua Teófilo José Ferreira, 140 - Centro  
 BRASÍLIA - DISTRITO FEDERAL

SECRETARIA

Empresas de capital de terceiros que operam em atividades de natureza econômica, social, educacional, cultural, científica, artística, desportiva, recreativa, turística, de saúde, de assistência social, de proteção ambiental, de segurança pública, de defesa e de outros.

EMPRESA	RAZÃO SOCIAL	NATUREZA	DATA DE FUNDACÃO	VALOR DO CAPITAL SOCIAL	VALOR DO PATRIMÔNIO LÍQUIDO	VALOR DO ATIVO REALIZADO	VALOR DO PASSIVO REALIZADO	VALOR DO ATIVO NÃO REALIZADO	VALOR DO PASSIVO NÃO REALIZADO	VALOR DO ATIVO TOTAL	VALOR DO PASSIVO TOTAL	VALOR DO ATIVO LÍQUIDO	VALOR DO PASSIVO LÍQUIDO
101	INDUSTRIAL S.A.	INDUSTRIAL	1950	100.000,00	100.000,00	100.000,00	100.000,00	0,00	0,00	100.000,00	100.000,00	0,00	0,00
102	INDUSTRIAL S.A.	INDUSTRIAL	1950	100.000,00	100.000,00	100.000,00	100.000,00	0,00	0,00	100.000,00	100.000,00	0,00	0,00
103	INDUSTRIAL S.A.	INDUSTRIAL	1950	100.000,00	100.000,00	100.000,00	100.000,00	0,00	0,00	100.000,00	100.000,00	0,00	0,00
104	INDUSTRIAL S.A.	INDUSTRIAL	1950	100.000,00	100.000,00	100.000,00	100.000,00	0,00	0,00	100.000,00	100.000,00	0,00	0,00
105	INDUSTRIAL S.A.	INDUSTRIAL	1950	100.000,00	100.000,00	100.000,00	100.000,00	0,00	0,00	100.000,00	100.000,00	0,00	0,00
106	INDUSTRIAL S.A.	INDUSTRIAL	1950	100.000,00	100.000,00	100.000,00	100.000,00	0,00	0,00	100.000,00	100.000,00	0,00	0,00
107	INDUSTRIAL S.A.	INDUSTRIAL	1950	100.000,00	100.000,00	100.000,00	100.000,00	0,00	0,00	100.000,00	100.000,00	0,00	0,00
108	INDUSTRIAL S.A.	INDUSTRIAL	1950	100.000,00	100.000,00	100.000,00	100.000,00	0,00	0,00	100.000,00	100.000,00	0,00	0,00
109	INDUSTRIAL S.A.	INDUSTRIAL	1950	100.000,00	100.000,00	100.000,00	100.000,00	0,00	0,00	100.000,00	100.000,00	0,00	0,00
110	INDUSTRIAL S.A.	INDUSTRIAL	1950	100.000,00	100.000,00	100.000,00	100.000,00	0,00	0,00	100.000,00	100.000,00	0,00	0,00

SECRETARIA DE PLANEJAMENTO MUNICIPAL  
DEPARTAMENTO DE ENGENHARIA

4.5.3	C0588 SEINFRA	CAIAÇÃO EM DUAS DEMÃOS COM SUPERCAL	m <sup>2</sup>	173,44	4,97	6,13	1.063,18	0,23 %
<b>5</b>		<b>PAVIMENTAÇÃO RUA PROJETADA SÃO JOSÉ</b>					<b>28.816,96</b>	<b>6,10 %</b>
<b>5.1</b>		<b>SERVIÇOS PRELIMINARES</b>					<b>25,60</b>	<b>0,01 %</b>
5.1.1	99064 SINAPI	LOCAÇÃO DE PAVIMENTAÇÃO. AF_10/2018	M	40	0,52	0,64	25,60	0,01 %
<b>5.2</b>		<b>DRENAGEM</b>					<b>5.756,58</b>	<b>1,22 %</b>
5.2.1	94273 SINAPI	ASSENTAMENTO DE GUIA (MEIO-FIO) EM TRECHO RETO, CONFECCIONADA EM CONCRETO PRÉ-FABRICADO, DIMENSÕES 100X15X13X30 CM (COMPRIMENTO X BASE INFERIOR X BASE SUPERIOR X ALTURA), PARA VIAS URBANAS (USO VIÁRIO). AF_06/2016	M	98,69	47,28	58,33	5.756,58	1,22 %
<b>5.3</b>		<b>PAVIMENTAÇÃO</b>					<b>22.197,54</b>	<b>4,70 %</b>
5.3.1	PMU.001 Próprio	EXECUÇÃO DE PAVIMENTO EM PARALELEPÍPEDO DE PEDRA CALCÁRIA, REJUNTAMENTO COM ARGAMASSA TRAÇO 1:3 (CIMENTO E AREIA), COM COMPACTAÇÃO, INCLUSIVE COLCHÃO DE AREIA	m <sup>2</sup>	245,82	73,19	90,30	22.197,54	4,70 %
<b>5.4</b>		<b>SINALIZAÇÃO VIÁRIA</b>					<b>837,24</b>	<b>0,18 %</b>
5.4.1	103694 SINAPI	FORNECIMENTO E INSTALAÇÃO DE SUPORTE DE MADEIRA PARA PLACAS DE SINALIZAÇÃO, EM SOLO, COM H= DE 2,5 M E SEÇÃO DE 7,5 X 7,5 CM. AF_03/2022	UN	2	117,75	145,27	290,54	0,06 %
5.4.2	4250 ORSE	Confecção, montagem e instalação de placa de sinalização em chapa de aço galvanizado nº 18 (60x60 cm), com 02 demãos de fundo anti-corrosivo (super galvite ou similar), 02 demãos de esmalte e mensagem em película refletiva, auto-adesiva	Un	2	148,00	182,60	365,20	0,08 %
5.4.3	C0588 SEINFRA	CAIAÇÃO EM DUAS DEMÃOS COM SUPERCAL	m <sup>2</sup>	29,61	4,97	6,13	181,50	0,04 %
<b>6</b>		<b>PAVIMENTAÇÃO RUA PROJETADA - RETIRO II</b>					<b>54.108,06</b>	<b>11,46 %</b>
<b>6.1</b>		<b>SERVIÇOS PRELIMINARES</b>					<b>54,66</b>	<b>0,01 %</b>
6.1.1	99064 SINAPI	LOCAÇÃO DE PAVIMENTAÇÃO. AF_10/2018	M	85,42	0,52	0,64	54,66	0,01 %
<b>6.2</b>		<b>MOVIMENTAÇÃO DE TERRA</b>					<b>2.461,61</b>	<b>0,52 %</b>
6.2.1	94319 SINAPI	ATERRO MANUAL DE VALAS COM SOLO ARGILLO-ARENOSO. AF_08/2023	m <sup>3</sup>	27,64	72,19	89,06	2.461,61	0,52 %
<b>6.3</b>		<b>DRENAGEM</b>					<b>10.749,63</b>	<b>2,28 %</b>
6.3.1	94273 SINAPI	ASSENTAMENTO DE GUIA (MEIO-FIO) EM TRECHO RETO, CONFECCIONADA EM CONCRETO PRÉ-FABRICADO, DIMENSÕES 100X15X13X30 CM (COMPRIMENTO X BASE INFERIOR X BASE SUPERIOR X ALTURA), PARA VIAS URBANAS (USO VIÁRIO). AF_06/2016	M	184,29	47,28	58,33	10.749,63	2,28 %
<b>6.4</b>		<b>PAVIMENTAÇÃO</b>					<b>40.175,37</b>	<b>8,51 %</b>
6.4.1	PMU.001 Próprio	EXECUÇÃO DE PAVIMENTO EM PARALELEPÍPEDO DE PEDRA CALCÁRIA, REJUNTAMENTO COM ARGAMASSA TRAÇO 1:3 (CIMENTO E AREIA), COM COMPACTAÇÃO, INCLUSIVE COLCHÃO DE AREIA	m <sup>2</sup>	444,91	73,19	90,30	40.175,37	8,51 %

PREFEITURA MUNICIPAL DE UIRAÚNA  
Rua Major José Fernandes, 146 - Centro  
CEP: 58.915-000  
departamento.engenharia.una@gmail.com

  
Gilcarlos E. Oliveira  
Engenheiro Civil  
CREA/PB 162.048.752-7



SECRETARIA DE PLANEJAMENTO MUNICIPAL  
DEPARTAMENTO DE ENGENHARIA

6.5		SINALIZAÇÃO VIÁRIA					666,79	0,14 %
6.5.1	103694 SINAPI	FORNECIMENTO E INSTALAÇÃO DE SUPORTE DE MADEIRA PARA PLACAS DE SINALIZAÇÃO, EM SOLO, COM H= DE 2,5 M E SEÇÃO DE 7,5 X 7,5 CM. AF_03/2022	UN	1	117,75	145,27	145,27	0,03 %
6.5.2	4250 ORSE	Confecção, montagem e instalação de placa de sinalização em chapa de aço galvanizado nº 18 (60x60 cm), com 02 demãos de fundo anti-corrosivo (super galvite ou similar), 02 demãos de esmalte e mensagem em película refletiva, auto-adesiva	Un	1	148,00	182,60	182,60	0,04 %
6.5.3	C0588 SEINFRA	CAIAÇÃO EM DUAS DEMÃOS COM SUPERCAL	m²	55,29	4,97	6,13	338,92	0,07 %

Total sem BDI 382.762,06  
Total do BDI 89.473,57  
Total Geral 472.235,63

  
GILCARLOS EVANGELISTA DE OLIVEIRA  
Engenheiro Fiscal Municipal  
CREA PB 162.048.752-7

PREFEITURA MUNICIPAL DE UIRAÚNA  
Rua Major José Fernandes, 146 - Centro  
CEP: 58.915-000  
departamento.engenharia.una@gmail.com

  
Gilcarlos E. Oliveira  
Engenheiro Civil  
CREA/PB 162.048.752-7

SECRETARIA DE PLANEJAMENTO MUNICIPAL  
DEPARTAMENTO DE ENGENHARIA



Obra  
PAVIMENTAÇÃO EM PARALELEPÍEDOS DE VIAS URBANAS DO MUNICÍPIO DE  
UIRAÚNA/PB

Bancos  
SINAPI - 08/2023 - Paraíba  
ORSE - 06/2023 - Sergipe  
SEINFRA - 027 - Ceará

B.D.I.  
23,38%

Encargos Sociais  
Não Desonerado:  
Horista: 113,45%  
Mensalista: 69,94%

Planilha Orçamentária Analítica

1								2.224,38
SERVIÇOS PRELIMINARES								
1.1	Código Banco	Descrição	Tipo	Und	Quant.	Valor Unit	Total	
Composição	C1937 SEINFRA	PLACAS PADRÃO DE OBRA	CONSTRUÇÃO DO CANTEIRO DA OBRA	m²	1,0000000	154,64	154,64	
Insumo	I0537 SEINFRA	CHAPA DE AÇO GALVANIZADA ESP. 0.3MM	Material	m²	1,0200000	35,59	36,30	
Insumo	I1100 SEINFRA	ESMALTE SINTETICO	Material	L	1,0000000	24,99	24,99	
Insumo	I1691 SEINFRA	PONTALETE / BARROTE DE 3"x3"	Material	M	4,5000000	12,61	56,74	
Insumo	I1725 SEINFRA	PREGO 15X15 (1.1/4" x 13) (APROXIMADAMENTE 672UN/KG)	Material	KG	0,1500000	15,54	2,33	
Insumo	I2543 SEINFRA	SERVENTE	Mão de Obra	H	2,0000000	17,14	34,28	
			MO sem LS =>	16,06	LS =>	18,22	MO com LS =>	34,28
			Valor do BDI =>	36,15			Valor com BDI =>	190,79
					Quant. =>	6,0000000	Preço Total =>	1.144,74
1.2								
1.2	Código Banco	Descrição	Tipo	Und	Quant.	Valor Unit	Total	
Composição	10710 ORSE	Plotagem de adesivo vinil em letreiro (c/aplicação)	Diversos	m²	1,0000000	145,85	145,85	
Insumo	11392 ORSE	Adesivo em vinil para plotagem em letreiro de chapa galvanizada (c/aplicação) m2	Material	m²	1,0000000	145,85	145,85	
			MO sem LS =>	0,00	LS =>	0,00	MO com LS =>	0,00
			Valor do BDI =>	34,09			Valor com BDI =>	179,94
					Quant. =>	6,0000000	Preço Total =>	1.079,64
2								113.505,04
PAVIMENTAÇÃO MULTIRÃO DOM SILVANO - TRECHO 01								
2.1								90,14
SERVIÇOS PRELIMINARES								
2.1.1	Código Banco	Descrição	Tipo	Und	Quant.	Valor Unit	Total	
Composição	99064 SINAPI	LOCAÇÃO DE PAVIMENTAÇÃO. AF_10/2018	SERT - SERVIÇOS TÉCNICOS	M	1,0000000	0,52	0,52	
Composição Auxiliar	99058 SINAPI	LOCAÇÃO DE PONTO PARA REFERÊNCIA TOPOGRÁFICA. AF_10/2018	SERT - SERVIÇOS TÉCNICOS	UN	0,0500000	10,57	0,52	
			MO sem LS =>	0,21	LS =>	0,23	MO com LS =>	0,44

PREFEITURA MUNICIPAL DE UIRAÚNA  
Rua Major José Fernandes, 146 - Centro  
CEP: 58.915-000  
departamento.engenharia.una@gmail.com

*Gilcarlos H. Oliveira*  
Engenheiro Civil  
CREA/PB 162.048.752-7

SECRETARIA DE PLANEJAMENTO MUNICIPAL  
DEPARTAMENTO DE ENGENHARIA

Valor do BDI =>

0,12

Valor com BDI =>

0,64

Quant. =>

140,8500000

Preço Total =>

90,14

2.2		MOVIMENTAÇÃO DE TERRA					3.973,85	
2.2.1	Código Banco	Descrição	Tipo	Und	Quant.	Valor Unit	Total	
Composição	94319 SINAPI	ATERRO MANUAL DE VALAS COM SOLO ARGILO-ARENOSO. AF_08/2023	MOVT - MOVIMENTO DE TERRA	m³	1,0000000	72,19	72,19	
Composição Auxiliar	5901 SINAPI	CAMINHÃO PIPA 10.000 L TRUCADO, PESO BRUTO TOTAL 23.000 KG, CARGA ÚTIL MÁXIMA 15.935 KG, DISTÂNCIA ENTRE EIXOS 4,8 M, POTÊNCIA 230 CV, INCLUSIVE TANQUE DE AÇO PARA TRANSPORTE DE ÁGUA - CHP DIURNO. AF_06/2014	CHOR - CUSTOS HORÁRIOS DE MÁQUINAS E EQUIPAMENTOS	CHP	0,0054000	296,08	1,59	
Composição Auxiliar	5903 SINAPI	CAMINHÃO PIPA 10.000 L TRUCADO, PESO BRUTO TOTAL 23.000 KG, CARGA ÚTIL MÁXIMA 15.935 KG, DISTÂNCIA ENTRE EIXOS 4,8 M, POTÊNCIA 230 CV, INCLUSIVE TANQUE DE AÇO PARA TRANSPORTE DE ÁGUA - CHI DIURNO. AF_06/2014	CHOR - CUSTOS HORÁRIOS DE MÁQUINAS E EQUIPAMENTOS	CHI	0,0006000	70,59	0,04	
Composição Auxiliar	88316 SINAPI	SERVENTE COM ENCARGOS COMPLEMENTARES	SEDI - SERVIÇOS DIVERSOS	H	0,7866000	18,25	14,35	
Composição Auxiliar	91533 SINAPI	COMPACTADOR DE SOLOS DE PERCUSSÃO (SOQUETE) COM MOTOR A GASOLINA 4 TEMPOS, POTÊNCIA 4 CV - CHP DIURNO. AF_08/2015	CHOR - CUSTOS HORÁRIOS DE MÁQUINAS E EQUIPAMENTOS	CHP	0,1962000	28,09	5,51	
Insumo	00006079 SINAPI	ARGILA, ARGILA VERMELHA OU ARGILA ARENOSA (RETIRADA NA JAZIDA, SEM TRANSPORTE)	Material	m³	1,3889000	36,51	50,70	
			MO sem LS =>	6,83	LS =>	7,74	MO com LS =>	14,57
			Valor do BDI =>	16,87			Valor com BDI =>	89,06
					Quant. =>	44,6200000	Preço Total =>	3.973,85

2.3		DRENAGEM					17.349,67
2.3.1	Código Banco	Descrição	Tipo	Und	Quant.	Valor Unit	Total
Composição	94273 SINAPI	ASSENTAMENTO DE GUIA (MEIO-FIO) EM TRECHO RETO, CONFECCIONADA EM CONCRETO PRÉ-FABRICADO, DIMENSÕES 100X15X13X30 CM (COMPRIMENTO X BASE INFERIOR X BASE SUPERIOR X ALTURA), PARA VIAS URBANAS (USO VIÁRIO). AF_06/2016	DROP - DRENAGEM/OBRAS DE CONTENÇÃO / POÇOS DE VISITA E CAIXAS	M	1,0000000	47,28	47,28
Composição Auxiliar	88309 SINAPI	PEDREIRO COM ENCARGOS COMPLEMENTARES	SEDI - SERVIÇOS DIVERSOS	H	0,3940000	23,31	9,18
Composição Auxiliar	88316 SINAPI	SERVENTE COM ENCARGOS COMPLEMENTARES	SEDI - SERVIÇOS DIVERSOS	H	0,3940000	18,25	7,19
Composição Auxiliar	88629 SINAPI	ARGAMASSA TRAÇO 1:3 (EM VOLUME DE CIMENTO E AREIA MÉDIA ÚMIDA), PREPARO MANUAL. AF_08/2019	SEDI - SERVIÇOS DIVERSOS	m³	0,0020000	617,52	1,23
Insumo	00000370 SINAPI	AREIA MEDIA - POSTO JAZIDA/FORNECEDOR (RETIRADO NA JAZIDA, SEM TRANSPORTE)	Material	m³	0,0070000	115,00	0,80

PREFEITURA MUNICIPAL DE UIRAÚNA  
Rua Major José Fernandes, 146 - Centro  
CEP: 58.915-000  
departamento.engenharia.una@gmail.com

*Gilcarlos E. Oliveira*  
Engenheiro Civil  
CREA/PB 162.048.752-7

SECRETARIA DE PLANEJAMENTO MUNICIPAL  
DEPARTAMENTO DE ENGENHARIA

Insumo	00004059 SINAPI	MEIO-FIO OU GUIA DE CONCRETO, PRE-MOLDADO, COMP 1 M, *30 X 12/15* CM (H X L1/L2)	Material	M	1,0050000	28,74	28,88	
			MO sem LS =>	6,20	LS =>	7,03	MO com LS =>	13,23
			Valor do BDI =>	11,05			Valor com BDI =>	58,33
					<b>Quant. =&gt;</b>	<b>297,4400000</b>	<b>Preço Total =&gt;</b>	<b>17.349,67</b>

<b>2.4</b>		<b>PAVIMENTAÇÃO</b>					<b>91.216,54</b>	
<b>2.4.1</b>	<b>Código Banco</b>	<b>Descrição</b>	<b>Tipo</b>	<b>Und</b>	<b>Quant.</b>	<b>Valor Unit</b>	<b>Total</b>	
Composição	PMU.001 Próprio	EXECUÇÃO DE PAVIMENTO EM PARALELEPÍPEDO DE PEDRA CALCÁRIA, REJUNTAMENTO COM ARGAMASSA TRAÇO 1:3 (CIMENTO E AREIA), COM COMPACTAÇÃO, INCLUSIVE COLCHÃO DE AREIA	PAVI - PAVIMENTAÇÃO	m²	1,0000000	73,19	73,19	
Composição Auxiliar	5684 SINAPI	ROLO COMPACTADOR VIBRATÓRIO DE UM CILINDRO AÇO LISO, POTÊNCIA 80 HP, PESO OPERACIONAL MÁXIMO 8,1 T, IMPACTO DINÂMICO 16,15 / 9,5 T, LARGURA DE TRABALHO 1,68 M - CHP DIURNO. AF_06/2014	CHOR - CUSTOS HORÁRIOS DE MÁQUINAS E EQUIPAMENTOS	CHP	0,0031000	152,57	0,47	
Composição Auxiliar	5685 SINAPI	ROLO COMPACTADOR VIBRATÓRIO DE UM CILINDRO AÇO LISO, POTÊNCIA 80 HP, PESO OPERACIONAL MÁXIMO 8,1 T, IMPACTO DINÂMICO 16,15 / 9,5 T, LARGURA DE TRABALHO 1,68 M - CHI DIURNO. AF_06/2014	CHOR - CUSTOS HORÁRIOS DE MÁQUINAS E EQUIPAMENTOS	CHI	0,1309000	62,12	8,13	
Composição Auxiliar	88260 SINAPI	CALCETEIRO COM ENCARGOS COMPLEMENTARES	SEDI - SERVIÇOS DIVERSOS	H	0,4021000	23,12	9,29	
Composição Auxiliar	88316 SINAPI	SERVENTE COM ENCARGOS COMPLEMENTARES	SEDI - SERVIÇOS DIVERSOS	H	0,4021000	18,25	7,33	
Composição Auxiliar	88628 SINAPI	ARGAMASSA TRAÇO 1:3 (EM VOLUME DE CIMENTO E AREIA MÉDIA ÚMIDA), PREPARO MECÂNICO COM BETONEIRA 400 L. AF_08/2019	SEDI - SERVIÇOS DIVERSOS	m³	0,0204000	524,03	10,69	
Insumo	00000367 SINAPI	AREIA GROSSA - POSTO JAZIDA/FORNECEDOR (RETIRADO NA JAZIDA, SEM TRANSPORTE)	Material	m³	0,1140000	116,50	13,28	
Insumo	PMU.001 Próprio	PARALELEPÍPEDO EM PEDRA CALCÁRIA C/TRANSPORTE	Material	UN	30,0000000	0,80	24,00	
			MO sem LS =>	7,84	LS =>	8,89	MO com LS =>	16,73
			Valor do BDI =>	17,11			Valor com BDI =>	90,30
					<b>Quant. =&gt;</b>	<b>1.010,1500000</b>	<b>Preço Total =&gt;</b>	<b>91.216,54</b>

<b>2.5</b>		<b>SINALIZAÇÃO VIÁRIA</b>					<b>874,84</b>
<b>2.5.1</b>	<b>Código Banco</b>	<b>Descrição</b>	<b>Tipo</b>	<b>Und</b>	<b>Quant.</b>	<b>Valor Unit</b>	<b>Total</b>
Composição	103694 SINAPI	FORNECIMENTO E INSTALAÇÃO DE SUPORTE DE MADEIRA PARA PLACAS DE SINALIZAÇÃO, EM SOLO, COM H= DE 2,5 M E SEÇÃO DE 7,5 X 7,5 CM. AF_03/2022	PAVI - PAVIMENTAÇÃO	UN	1,0000000	117,75	117,75
Composição Auxiliar	102197 SINAPI	PINTURA FUNDO NIVELADOR ALQUÍDICO BRANCO EM MADEIRA. AF_01/2021	PINT - PINTURAS	m²	0,9900000	22,37	22,14
Composição Auxiliar	102218 SINAPI	PINTURA TINTA DE ACABAMENTO (PIGMENTADA) ESMALTE SINTÉTICO FOSCO EM MADEIRA, 2 DEMÃOS. AF_01/2021	PINT - PINTURAS	m²	0,9900000	13,71	13,57

PREFEITURA MUNICIPAL DE UIRAÚNA  
Rua Major José Fernandes, 146 - Centro  
CEP: 58.915-000  
departamento.engenharia.una@gmail.com

  
Gilcarlos F. Oliveira  
Engenheiro Civil  
CREA/PB 162.048.752-7

SECRETARIA DE PLANEJAMENTO MUNICIPAL  
DEPARTAMENTO DE ENGENHARIA

Composição Auxiliar	102486 SINAPI	CONCRETO FCK = 15MPA, TRAÇO 1:3,4:3,4 (EM MASSA SECA DE CIMENTO/ AREIA MÉDIA/ SEIXO ROLADO) - PREPARO MANUAL. AF_05/2021	FUES - FUNDAÇÕES E ESTRUTURAS	m³	0,0224000	626,89	14,04	
Composição Auxiliar	88262 SINAPI	CARPINTEIRO DE FORMAS COM ENCARGOS COMPLEMENTARES	SEDI - SERVIÇOS DIVERSOS	H	0,2138000	22,94	4,90	
Composição Auxiliar	88316 SINAPI	SERVENTE COM ENCARGOS COMPLEMENTARES	SEDI - SERVIÇOS DIVERSOS	H	0,6413000	18,25	11,70	
Insumo	00004491 SINAPI	PONTALETE *7,5 X 7,5* CM EM PINUS, MISTA OU EQUIVALENTE DA REGIAO - BRUTA	Material	M	3,6300000	14,16	51,40	
			MO sem LS =>	12,68	LS =>	14,39	MO com LS =>	27,07
			Valor do BDI =>	27,52			Valor com BDI =>	145,27
					<b>Quant. =&gt;</b>	<b>1,0000000</b>	<b>Preço Total =&gt;</b>	<b>145,27</b>

2.5.2	Código Banco	Descrição	Tipo	Und	Quant.	Valor Unit	Total	
Composição	4250 ORSE	Confecção, montagem e instalação de placa de sinalização em chapa de aço galvanizado n° 18 (60x60 cm), com 02 demãos de fundo anti-corrosivo (super galvite ou similar), 02 demãos de esmalte e mensagem em película refletiva, auto-adesiva	Sinalização Vertical	Un	1,0000000	148,00	148,00	
Insumo	3325 ORSE	Confecção, montagem e instalação de placa de sinalização em chapa de aço galvanizado n° 18 (60x60 cm), com 02 demãos de fundo anti-corrosivo (super galvite), 02 demãos de esmalte e mensagem em película refletiva, auto-adesiva Un	Serviços	Un	1,0000000	148,00	148,00	
			MO sem LS =>	0,00	LS =>	0,00	MO com LS =>	0,00
			Valor do BDI =>	34,60			Valor com BDI =>	182,60
					<b>Quant. =&gt;</b>	<b>1,0000000</b>	<b>Preço Total =&gt;</b>	<b>182,60</b>

2.5.3	Código Banco	Descrição	Tipo	Und	Quant.	Valor Unit	Total	
Composição	C0588 SEINFRA	CAIAÇÃO EM DUAS DEMÃOS COM SUPERCAL	PAREDES E FORROS	m²	1,0000000	4,97	4,97	
Insumo	I2395 SEINFRA	PINTOR	Mão de Obra	H	0,2000000	23,17	4,63	
Insumo	I2496 SEINFRA	SUPERCAL	Material	KG	0,3000000	1,15	0,34	
			MO sem LS =>	2,17	LS =>	2,46	MO com LS =>	4,63
			Valor do BDI =>	1,16			Valor com BDI =>	6,13
					<b>Quant. =&gt;</b>	<b>89,2300000</b>	<b>Preço Total =&gt;</b>	<b>546,97</b>

<b>3</b>		<b>PAVIMENTAÇÃO MULTIRÃO DOM SILVANO - TRECHO 02</b>					<b>48.289,20</b>
<b>3.1</b>		<b>SERVIÇOS PRELIMINARES</b>					<b>43,97</b>
<b>3.1.1</b>	<b>Código Banco</b>	<b>Descrição</b>	<b>Tipo</b>	<b>Und</b>	<b>Quant.</b>	<b>Valor Unit</b>	<b>Total</b>
Composição	99064 SINAPI	LOCAÇÃO DE PAVIMENTAÇÃO. AF_10/2018	SERT - SERVIÇOS TÉCNICOS	M	1,0000000	0,52	0,52

PREFEITURA MUNICIPAL DE UIRAÚNA  
Rua Major José Fernandes, 146 - Centro  
CEP: 58.915-000  
departamento.engenharia.una@gmail.com

*Gilcarlos E. Oliveira*  
Engenheiro Civil  
CREA/PB 162.048.752-7

SECRETARIA DE PLANEJAMENTO MUNICIPAL  
DEPARTAMENTO DE ENGENHARIA

Composição Auxiliar	99058 SINAPI	LOCAÇÃO DE PONTO PARA REFERÊNCIA TOPOGRÁFICA. AF_10/2018	SERT - SERVIÇOS TÉCNICOS	UN	0,0500000	10,57	0,52	
			MO sem LS =>	0,21	LS =>	0,23	MO com LS =>	0,44
			Valor do BDI =>	0,12			Valor com BDI =>	0,64
			<b>Quant. =&gt;</b>	<b>68,7100000</b>	<b>Preço Total =&gt;</b>		<b>43,97</b>	

3.2 MOVIMENTAÇÃO DE TERRA								
3.2.1	Código Banco	Descrição	Tipo	Und	Quant.	Valor Unit	Total	
Composição	94319 SINAPI	ATERRO MANUAL DE VALAS COM SOLO ARGILO-ARENOSO. AF_08/2023	MOVT - MOVIMENTO DE TERRA	m³	1,0000000	72,19	72,19	
Composição Auxiliar	5901 SINAPI	CAMINHÃO PIPA 10.000 L TRUCADO, PESO BRUTO TOTAL 23.000 KG, CARGA ÚTIL MÁXIMA 15.935 KG, DISTÂNCIA ENTRE EIXOS 4,8 M, POTÊNCIA 230 CV, INCLUSIVE TANQUE DE AÇO PARA TRANSPORTE DE ÁGUA - CHP DIURNO. AF_06/2014	CHOR - CUSTOS HORÁRIOS DE MÁQUINAS E EQUIPAMENTOS	CHP	0,0054000	296,08	1,59	
Composição Auxiliar	5903 SINAPI	CAMINHÃO PIPA 10.000 L TRUCADO, PESO BRUTO TOTAL 23.000 KG, CARGA ÚTIL MÁXIMA 15.935 KG, DISTÂNCIA ENTRE EIXOS 4,8 M, POTÊNCIA 230 CV, INCLUSIVE TANQUE DE AÇO PARA TRANSPORTE DE ÁGUA - CHI DIURNO. AF_06/2014	CHOR - CUSTOS HORÁRIOS DE MÁQUINAS E EQUIPAMENTOS	CHI	0,0006000	70,59	0,04	
Composição Auxiliar	88316 SINAPI	SERVENTE COM ENCARGOS COMPLEMENTARES	SEDI - SERVIÇOS DIVERSOS	H	0,7866000	18,25	14,35	
Composição Auxiliar	91533 SINAPI	COMPACTADOR DE SOLOS DE PERCUSSÃO (SOQUETE) COM MOTOR A GASOLINA 4 TEMPOS, POTÊNCIA 4 CV - CHP DIURNO. AF_08/2015	CHOR - CUSTOS HORÁRIOS DE MÁQUINAS E EQUIPAMENTOS	CHP	0,1962000	28,09	5,51	
Insumo	00006079 SINAPI	ARGILA, ARGILA VERMELHA OU ARGILA ARENOSA (RETIRADA NA JAZIDA, SEM TRANSPORTE)	Material	m³	1,3889000	36,51	50,70	
			MO sem LS =>	6,83	LS =>	7,74	MO com LS =>	14,57
			Valor do BDI =>	16,87			Valor com BDI =>	89,06
			<b>Quant. =&gt;</b>	<b>22,4300000</b>	<b>Preço Total =&gt;</b>		<b>1.997,61</b>	

3.3 DRENAGEM							
3.3.1	Código Banco	Descrição	Tipo	Und	Quant.	Valor Unit	Total
Composição	94273 SINAPI	ASSENTAMENTO DE GUIA (MEIO-FIO) EM TRECHO RETO, CONFECCIONADA EM CONCRETO PRÉ-FABRICADO, DIMENSÕES 100X15X13X30 CM (COMPRIMENTO X BASE INFERIOR X BASE SUPERIOR X ALTURA), PARA VIAS URBANAS (USO VIÁRIO). AF_06/2016	DROP - DRENAGEM/OBRAS DE CONTENÇÃO / POÇOS DE VISITA E CAIXAS	M	1,0000000	47,28	47,28
Composição Auxiliar	88309 SINAPI	PEDREIRO COM ENCARGOS COMPLEMENTARES	SEDI - SERVIÇOS DIVERSOS	H	0,3940000	23,31	9,18
Composição Auxiliar	88316 SINAPI	SERVENTE COM ENCARGOS COMPLEMENTARES	SEDI - SERVIÇOS DIVERSOS	H	0,3940000	18,25	7,19
Composição Auxiliar	88629 SINAPI	ARGAMASSA TRAÇO 1:3 (EM VOLUME DE CIMENTO E AREIA MÉDIA ÚMIDA), PREPARO MANUAL. AF_08/2019	SEDI - SERVIÇOS DIVERSOS	m³	0,0020000	617,52	1,23

PREFEITURA MUNICIPAL DE UIRAÚNA  
Rua Major José Fernandes, 146 - Centro  
CEP: 58.915-000  
departamento.engenharia.una@gmail.com

*Gilcarlos E. Oliveira*  
Engenheiro Civil  
CREA/PB 152.048.752-7

SECRETARIA DE PLANEJAMENTO MUNICIPAL  
DEPARTAMENTO DE ENGENHARIA

Insumo	00000370 SINAPI	AREIA MEDIA - POSTO JAZIDA/FORNECEDOR (RETIRADO NA JAZIDA, SEM TRANSPORTE)	Material	m³	0,0070000	115,00	0,80	
Insumo	00004059 SINAPI	MEIO-FIO OU GUIA DE CONCRETO, PRE-MOLDADO, COMP 1 M, *30 X 12/15* CM (H X L1/L2)	Material	M	1,0050000	28,74	28,88	
			MO sem LS =>	6,20	LS =>	7,03	MO com LS =>	13,23
			Valor do BDI =>	11,05			Valor com BDI =>	58,33
					<b>Quant. =&gt;</b>	<b>149,5000000</b>	<b>Preço Total =&gt;</b>	<b>8.720,33</b>

3.4		PAVIMENTAÇÃO						37.252,36
3.4.1	Código Banco	Descrição	Tipo	Und	Quant.	Valor Unit	Total	
Composição	PMU.001 Próprio	EXECUÇÃO DE PAVIMENTO EM PARALELEPÍPEDO DE PEDRA CALCÁRIA, REJUNTAMENTO COM ARGAMASSA TRAÇO 1:3 (CIMENTO E AREIA), COM COMPACTAÇÃO, INCLUSIVE COLCHÃO DE AREIA	PAVI - PAVIMENTAÇÃO	m²	1,0000000	73,19	73,19	
Composição Auxiliar	5684 SINAPI	ROLO COMPACTADOR VIBRATÓRIO DE UM CILINDRO AÇO LISO, POTÊNCIA 80 HP, PESO OPERACIONAL MÁXIMO 8,1 T, IMPACTO DINÂMICO 16,15 / 9,5 T, LARGURA DE TRABALHO 1,68 M - CHP DIURNO. AF_06/2014	CHOR - CUSTOS HORÁRIOS DE MÁQUINAS E EQUIPAMENTOS	CHP	0,0031000	152,57	0,47	
Composição Auxiliar	5685 SINAPI	ROLO COMPACTADOR VIBRATÓRIO DE UM CILINDRO AÇO LISO, POTÊNCIA 80 HP, PESO OPERACIONAL MÁXIMO 8,1 T, IMPACTO DINÂMICO 16,15 / 9,5 T, LARGURA DE TRABALHO 1,68 M - CHI DIURNO. AF_06/2014	CHOR - CUSTOS HORÁRIOS DE MÁQUINAS E EQUIPAMENTOS	CHI	0,1309000	62,12	8,13	
Composição Auxiliar	88260 SINAPI	CALCETEIRO COM ENCARGOS COMPLEMENTARES	SEDI - SERVIÇOS DIVERSOS	H	0,4021000	23,12	9,29	
Composição Auxiliar	88316 SINAPI	SERVEnte COM ENCARGOS COMPLEMENTARES	SEDI - SERVIÇOS DIVERSOS	H	0,4021000	18,25	7,33	
Composição Auxiliar	88628 SINAPI	ARGAMASSA TRAÇO 1:3 (EM VOLUME DE CIMENTO E AREIA MÉDIA ÚMIDA), PREPARO MECÂNICO COM BETONEIRA 400 L. AF_08/2019	SEDI - SERVIÇOS DIVERSOS	m³	0,0204000	524,03	10,69	
Insumo	00000367 SINAPI	AREIA GROSSA - POSTO JAZIDA/FORNECEDOR (RETIRADO NA JAZIDA, SEM TRANSPORTE)	Material	m³	0,1140000	116,50	13,28	
Insumo	PMU.001 Próprio	PARALELEPÍPEDO EM PEDRA CALCÁRIA C/TRANSPORTE	Material	UN	30,0000000	0,80	24,00	
			MO sem LS =>	7,84	LS =>	8,89	MO com LS =>	16,73
			Valor do BDI =>	17,11			Valor com BDI =>	90,30
					<b>Quant. =&gt;</b>	<b>412,5400000</b>	<b>Preço Total =&gt;</b>	<b>37.252,36</b>

3.5		SINALIZAÇÃO VIÁRIA						274,93
3.5.1	Código Banco	Descrição	Tipo	Und	Quant.	Valor Unit	Total	
Composição	C0588 SEINFRA	CAIAÇÃO EM DUAS DEMÃOS COM SUPERCAL	PAREDES E FORROS	m²	1,0000000	4,97	4,97	
Insumo	I2395 SEINFRA	PINTOR	Mão de Obra	H	0,2000000	23,17	4,63	
Insumo	I2496 SEINFRA	SUPERCAL	Material	KG	0,3000000	1,15	0,34	

PREFEITURA MUNICIPAL DE UIRAÚNA  
Rua Major José Fernandes, 146 - Centro  
CEP: 58.915-000  
departamento.engenharia.una@gmail.com

*Gilcarlos E. Oliveira*  
Engenheiro Civil  
CREA/PB 162.048.752-7

SECRETARIA DE PLANEJAMENTO MUNICIPAL  
DEPARTAMENTO DE ENGENHARIA

MO sem LS => 2,17 LS => 2,46 MO com LS => 4,63  
 Valor do BDI => 1,16 Valor com BDI => 6,13  
 Quant. => 44,8500000 Preço Total => 274,93

4 PAVIMENTAÇÃO RUA JOSÉ JOAQUIM EZEQUIEL								225.291,99	
4.1 SERVIÇOS PRELIMINARES								175,10	
4.1.1	Código Banco	Descrição	Tipo	Und	Quant.	Valor Unit	Total		
Composição	99064 SINAPI	LOCAÇÃO DE PAVIMENTAÇÃO. AF_10/2018	SERT - SERVIÇOS TÉCNICOS	M	1,0000000	0,52	0,52		
Composição Auxiliar	99058 SINAPI	LOCAÇÃO DE PONTO PARA REFERÊNCIA TOPOGRÁFICA. AF_10/2018	SERT - SERVIÇOS TÉCNICOS	UN	0,0500000	10,57	0,52		
				MO sem LS =>	0,21	LS =>	0,23	MO com LS =>	0,44
				Valor do BDI =>	0,12			Valor com BDI =>	0,64
				Quant. =>	273,6000000	Preço Total =>	175,10		
4.2 MOVIMENTAÇÃO DE TERRA								7.723,28	
4.2.1	Código Banco	Descrição	Tipo	Und	Quant.	Valor Unit	Total		
Composição	94319 SINAPI	ATERRO MANUAL DE VALAS COM SOLO ARGILO-ARENOSO. AF_08/2023	MOVT - MOVIMENTO DE TERRA	m³	1,0000000	72,19	72,19		
Composição Auxiliar	5901 SINAPI	CAMINHÃO PIPA 10.000 L TRUCADO, PESO BRUTO TOTAL 23.000 KG, CARGA ÚTIL MÁXIMA 15.935 KG, DISTÂNCIA ENTRE EIXOS 4,8 M, POTÊNCIA 230 CV, INCLUSIVE TANQUE DE AÇO PARA TRANSPORTE DE ÁGUA - CHP DIURNO. AF_06/2014	CHOR - CUSTOS HORÁRIOS DE MÁQUINAS E EQUIPAMENTOS	CHP	0,0054000	296,08	1,59		
Composição Auxiliar	5903 SINAPI	CAMINHÃO PIPA 10.000 L TRUCADO, PESO BRUTO TOTAL 23.000 KG, CARGA ÚTIL MÁXIMA 15.935 KG, DISTÂNCIA ENTRE EIXOS 4,8 M, POTÊNCIA 230 CV, INCLUSIVE TANQUE DE AÇO PARA TRANSPORTE DE ÁGUA - CHI DIURNO. AF_06/2014	CHOR - CUSTOS HORÁRIOS DE MÁQUINAS E EQUIPAMENTOS	CHI	0,0006000	70,59	0,04		
Composição Auxiliar	88316 SINAPI	SERVENTE COM ENCARGOS COMPLEMENTARES	SEDI - SERVIÇOS DIVERSOS	H	0,7866000	18,25	14,35		
Composição Auxiliar	91533 SINAPI	COMPACTADOR DE SOLOS DE PERCUSSÃO (SOQUETE) COM MOTOR A GASOLINA 4 TEMPOS, POTÊNCIA 4 CV - CHP DIURNO. AF_08/2015	CHOR - CUSTOS HORÁRIOS DE MÁQUINAS E EQUIPAMENTOS	CHP	0,1962000	28,09	5,51		
Insumo	00006079 SINAPI	ARGILA, ARGILA VERMELHA OU ARGILA ARENOSA (RETIRADA NA JAZIDA, SEM TRANSPORTE)	Material	m³	1,3889000	36,51	50,70		
				MO sem LS =>	6,83	LS =>	7,74	MO com LS =>	14,57
				Valor do BDI =>	16,87			Valor com BDI =>	89,06
				Quant. =>	86,7200000	Preço Total =>	7.723,28		
4.3 DRENAGEM								33.722,90	

PREFEITURA MUNICIPAL DE UIRAÚNA  
 Rua Major José Fernandes, 146 - Centro  
 CEP: 58.915-000  
 departamento.engenharia.una@gmail.com

*Gilcarlos E. Oliveira*  
 Engenheiro Civil  
 CREA/PB 162.048.752-7



SECRETARIA DE PLANEJAMENTO MUNICIPAL  
DEPARTAMENTO DE ENGENHARIA

4.3.1	Código Banco	Descrição	Tipo	Und	Quant.	Valor Unit	Total		
Composição	94273 SINAPI	ASSENTAMENTO DE GUIA (MEIO-FIO) EM TRECHO RETO, CONFECCIONADA EM CONCRETO PRÉ-FABRICADO, DIMENSÕES 100X15X13X30 CM (COMPRIMENTO X BASE INFERIOR X BASE SUPERIOR X ALTURA), PARA VIAS URBANAS (USO VIÁRIO). AF_06/2016	DROP - DRENAGEM/OBRAS DE CONTENÇÃO / POÇOS DE VISITA E CAIXAS	M	1,0000000	47,28	47,28		
Composição Auxiliar	88309 SINAPI	PEDREIRO COM ENCARGOS COMPLEMENTARES	SEDI - SERVIÇOS DIVERSOS	H	0,3940000	23,31	9,18		
Composição Auxiliar	88316 SINAPI	SERVENTE COM ENCARGOS COMPLEMENTARES	SEDI - SERVIÇOS DIVERSOS	H	0,3940000	18,25	7,19		
Composição Auxiliar	88629 SINAPI	ARGAMASSA TRAÇO 1:3 (EM VOLUME DE CIMENTO E AREIA MÉDIA ÚMIDA), PREPARO MANUAL. AF_08/2019	SEDI - SERVIÇOS DIVERSOS	m³	0,0020000	617,52	1,23		
Insumo	00000370 SINAPI	AREIA MEDIA - POSTO JAZIDA/FORNECEDOR (RETIRADO NA JAZIDA, SEM TRANSPORTE)	Material	m³	0,0070000	115,00	0,80		
Insumo	00004059 SINAPI	MEIO-FIO OU GUIA DE CONCRETO, PRE-MOLDADO, COMP 1 M, *30 X 12/15* CM (H X L1/L2)	Material	M	1,0050000	28,74	28,88		
				MO sem LS =>	6,20	LS =>	7,03	MO com LS =>	13,23
				Valor do BDI =>	11,05			Valor com BDI =>	58,33
				Quant. =>	578,1400000	Preço Total =>	33.722,90		

4.4	PAVIMENTAÇÃO							181.951,79	
4.4.1	Código Banco	Descrição	Tipo	Und	Quant.	Valor Unit	Total		
Composição	PMU.001 Próprio	EXECUÇÃO DE PAVIMENTO EM PARALELEPÍPEDO DE PEDRA CALCÁRIA, REJUNTAMENTO COM ARGAMASSA TRAÇO 1:3 (CIMENTO E AREIA), COM COMPACTAÇÃO, INCLUSIVE COLCHÃO DE AREIA	PAVI - PAVIMENTAÇÃO	m²	1,0000000	73,19	73,19		
Composição Auxiliar	5684 SINAPI	ROLO COMPACTADOR VIBRATÓRIO DE UM CILINDRO AÇO LISO, POTÊNCIA 80 HP, PESO OPERACIONAL MÁXIMO 8,1 T, IMPACTO DINÂMICO 16,15 / 9,5 T, LARGURA DE TRABALHO 1,68 M - CHP DIURNO. AF_06/2014	CHOR - CUSTOS HORÁRIOS DE MÁQUINAS E EQUIPAMENTOS	CHP	0,0031000	152,57	0,47		
Composição Auxiliar	5685 SINAPI	ROLO COMPACTADOR VIBRATÓRIO DE UM CILINDRO AÇO LISO, POTÊNCIA 80 HP, PESO OPERACIONAL MÁXIMO 8,1 T, IMPACTO DINÂMICO 16,15 / 9,5 T, LARGURA DE TRABALHO 1,68 M - CHI DIURNO. AF_06/2014	CHOR - CUSTOS HORÁRIOS DE MÁQUINAS E EQUIPAMENTOS	CHI	0,1309000	62,12	8,13		
Composição Auxiliar	88260 SINAPI	CALCETEIRO COM ENCARGOS COMPLEMENTARES	SEDI - SERVIÇOS DIVERSOS	H	0,4021000	23,12	9,29		
Composição Auxiliar	88316 SINAPI	SERVENTE COM ENCARGOS COMPLEMENTARES	SEDI - SERVIÇOS DIVERSOS	H	0,4021000	18,25	7,33		
Composição Auxiliar	88628 SINAPI	ARGAMASSA TRAÇO 1:3 (EM VOLUME DE CIMENTO E AREIA MÉDIA ÚMIDA), PREPARO MECÂNICO COM BETONEIRA 400 L. AF_08/2019	SEDI - SERVIÇOS DIVERSOS	m³	0,0204000	524,03	10,69		
Insumo	00000367 SINAPI	AREIA GROSSA - POSTO JAZIDA/FORNECEDOR (RETIRADO NA JAZIDA, SEM TRANSPORTE)	Material	m³	0,1140000	116,50	13,28		
Insumo	PMU.001 Próprio	PARALELEPÍPEDO EM PEDRA CALCÁRIA C/TRANSPORTE	Material	UN	30,0000000	0,80	24,00		
				MO sem LS =>	7,84	LS =>	8,89	MO com LS =>	16,73

PREFEITURA MUNICIPAL DE UIRAÚNA  
Rua Major José Fernandes, 146 - Centro  
CEP: 58.915-000  
departamento.engenharia.una@gmail.com

Gilcarlos E. Oliveira  
Engenheiro Civil  
CREA/PB 162.048.752-7

SECRETARIA DE PLANEJAMENTO MUNICIPAL  
DEPARTAMENTO DE ENGENHARIA

Valor do BDI => 17,11

Valor com BDI => 90,30  
Quant. => 2.014,9700000 Preço Total => 181.951,79

4.5 SINALIZAÇÃO VIÁRIA								1.718,92	
4.5.1	Código Banco	Descrição	Tipo	Und	Quant.	Valor Unit	Total		
Composição	103694 SINAPI	FORNECIMENTO E INSTALAÇÃO DE SUPORTE DE MADEIRA PARA PLACAS DE SINALIZAÇÃO, EM SOLO, COM H= DE 2,5 M E SEÇÃO DE 7,5 X 7,5 CM. AF_03/2022	PAVI - PAVIMENTAÇÃO	UN	1,0000000	117,75	117,75		
Composição Auxiliar	102197 SINAPI	PINTURA FUNDO NIVELADOR ALQUÍDICO BRANCO EM MADEIRA. AF_01/2021	PINT - PINTURAS	m²	0,9900000	22,37	22,14		
Composição Auxiliar	102218 SINAPI	PINTURA TINTA DE ACABAMENTO (PIGMENTADA) ESMALTE SINTÉTICO FOSCO EM MADEIRA, 2 DEMÃOS. AF_01/2021	PINT - PINTURAS	m²	0,9900000	13,71	13,57		
Composição Auxiliar	102486 SINAPI	CONCRETO FCK = 15MPA, TRAÇO 1:3,4:3,4 (EM MASSA SECA DE CIMENTO/ AREIA MÉDIA/ SEIXO ROLADO) - PREPARO MANUAL. AF_05/2021	FUES - FUNDAÇÕES E ESTRUTURAS	m³	0,0224000	626,89	14,04		
Composição Auxiliar	88262 SINAPI	CARPINTEIRO DE FORMAS COM ENCARGOS COMPLEMENTARES	SEDI - SERVIÇOS DIVERSOS	H	0,2138000	22,94	4,90		
Composição Auxiliar	88316 SINAPI	SERVENTE COM ENCARGOS COMPLEMENTARES	SEDI - SERVIÇOS DIVERSOS	H	0,6413000	18,25	11,70		
Insumo	00004491 SINAPI	PONTALETE *7,5 X 7,5* CM EM PINUS, MISTA OU EQUIVALENTE DA REGIAO - BRUTA	Material	M	3,6300000	14,16	51,40		
				MO sem LS =>	12,68	LS =>	14,39	MO com LS =>	27,07
				Valor do BDI =>	27,52			Valor com BDI =>	145,27
					Quant. =>	2,0000000	Preço Total =>	290,54	
4.5.2									
Composição	Código Banco	Descrição	Tipo	Und	Quant.	Valor Unit	Total		
	4250 ORSE	Confecção, montagem e instalação de placa de sinalização em chapa de aço galvanizado nº 18 (60x60 cm), com 02 demãos de fundo anti-corrosivo (super galvite ou similar), 02 demãos de esmalte e mensagem em película refletiva, auto-adesiva	Sinalização Vertical	Un	1,0000000	148,00	148,00		
Insumo	3325 ORSE	Confecção, montagem e instalação de placa de sinalização em chapa de aço galvanizado nº 18 (60x60 cm), com 02 demãos de fundo anti-corrosivo (super galvite), 02 demãos de esmalte e mensagem em película refletiva, auto-adesiva Un	Serviços	Un	1,0000000	148,00	148,00		
				MO sem LS =>	0,00	LS =>	0,00	MO com LS =>	0,00
				Valor do BDI =>	34,60			Valor com BDI =>	182,60
					Quant. =>	2,0000000	Preço Total =>	365,20	
4.5.3									
Composição	Código Banco	Descrição	Tipo	Und	Quant.	Valor Unit	Total		
	C0588 SEINFRA	CAIAÇÃO EM DUAS DEMÃOS COM SUPERCAL	PAREDES E FORROS	m²	1,0000000	4,97	4,97		

PREFEITURA MUNICIPAL DE UIRAÚNA  
Rua Major José Fernandes, 146 - Centro  
CEP: 58.915-000  
departamento.engenharia.una@gmail.com

  
Gilcarlos E. Oliveira  
Engenheiro Civil  
CREA/PB 162.048.752-7

SECRETARIA DE PLANEJAMENTO MUNICIPAL  
DEPARTAMENTO DE ENGENHARIA

Insumo	I2395 SEINFRA	PINTOR	Mão de Obra	H	0,2000000	23,17	4,63	
Insumo	I2496 SEINFRA	SUPERCAL	Material	KG	0,3000000	1,15	0,34	
			MO sem LS =>	2,17	LS =>	2,46	MO com LS =>	4,63
			Valor do BDI =>	1,16			Valor com BDI =>	6,13
			<b>Quant. =&gt;</b>	<b>173,4400000</b>	<b>Preço Total =&gt;</b>		<b>1.063,18</b>	

<b>5</b>	<b>PAVIMENTAÇÃO RUA PROJETADA SÃO JOSÉ</b>							<b>28.816,96</b>
<b>5.1</b>	<b>SERVIÇOS PRELIMINARES</b>							<b>25,60</b>
<b>5.1.1</b>	<b>Código Banco</b>	<b>Descrição</b>	<b>Tipo</b>	<b>Und</b>	<b>Quant.</b>	<b>Valor Unit</b>	<b>Total</b>	
Composição	99064 SINAPI	LOCAÇÃO DE PAVIMENTAÇÃO. AF_10/2018	SERT - SERVIÇOS TÉCNICOS	M	1,0000000	0,52	0,52	
Composição Auxiliar	99058 SINAPI	LOCAÇÃO DE PONTO PARA REFERÊNCIA TOPOGRÁFICA. AF_10/2018	SERT - SERVIÇOS TÉCNICOS	UN	0,0500000	10,57	0,52	
			MO sem LS =>	0,21	LS =>	0,23	MO com LS =>	0,44
			Valor do BDI =>	0,12			Valor com BDI =>	0,64
			<b>Quant. =&gt;</b>	<b>40,0000000</b>	<b>Preço Total =&gt;</b>		<b>25,60</b>	

<b>5.2</b>	<b>DRENAGEM</b>							<b>5.756,58</b>
<b>5.2.1</b>	<b>Código Banco</b>	<b>Descrição</b>	<b>Tipo</b>	<b>Und</b>	<b>Quant.</b>	<b>Valor Unit</b>	<b>Total</b>	
Composição	94273 SINAPI	ASSENTAMENTO DE GUIA (MEIO-FIO) EM TRECHO RETO, CONFECCIONADA EM CONCRETO PRÉ-FABRICADO, DIMENSÕES 100X15X13X30 CM (COMPRIMENTO X BASE INFERIOR X BASE SUPERIOR X ALTURA), PARA VIAS URBANAS (USO VIÁRIO). AF_06/2016	DROP - DRENAGEM/OBRAS DE CONTENÇÃO / POÇOS DE VISITA E CAIXAS	M	1,0000000	47,28	47,28	
Composição Auxiliar	88309 SINAPI	PEDREIRO COM ENCARGOS COMPLEMENTARES	SEDI - SERVIÇOS DIVERSOS	H	0,3940000	23,31	9,18	
Composição Auxiliar	88316 SINAPI	SERVEnte COM ENCARGOS COMPLEMENTARES	SEDI - SERVIÇOS DIVERSOS	H	0,3940000	18,25	7,19	
Composição Auxiliar	88629 SINAPI	ARGAMASSA TRAÇO 1:3 (EM VOLUME DE CIMENTO E AREIA MÉDIA ÚMIDA), PREPARO MANUAL. AF_08/2019	SEDI - SERVIÇOS DIVERSOS	m³	0,0020000	617,52	1,23	
Insumo	00000370 SINAPI	AREIA MEDIA - POSTO JAZIDA/FORNECEDOR (RETIRADO NA JAZIDA, SEM TRANSPORTE)	Material	m³	0,0070000	115,00	0,80	
Insumo	00004059 SINAPI	MEIO-FIO OU GUIA DE CONCRETO, PRE-MOLDADO, COMP 1 M, *30 X 12/15* CM (H X L1/L2)	Material	M	1,0050000	28,74	28,88	
			MO sem LS =>	6,20	LS =>	7,03	MO com LS =>	13,23
			Valor do BDI =>	11,05			Valor com BDI =>	58,33
			<b>Quant. =&gt;</b>	<b>98,6900000</b>	<b>Preço Total =&gt;</b>		<b>5.756,58</b>	

<b>5.3</b>	<b>PAVIMENTAÇÃO</b>							<b>22.197,54</b>
<b>5.3.1</b>	<b>Código Banco</b>	<b>Descrição</b>	<b>Tipo</b>	<b>Und</b>	<b>Quant.</b>	<b>Valor Unit</b>	<b>Total</b>	

PREFEITURA MUNICIPAL DE UIRAÚNA  
Rua Major José Fernandes, 146 - Centro  
CEP: 58.915-000  
departamento.engenharia.una@gmail.com

*Gilcarlos E. Oliveira*  
Engenheiro Civil  
CREA/PB 162.048.752-7

SECRETARIA DE PLANEJAMENTO MUNICIPAL  
DEPARTAMENTO DE ENGENHARIA

Composição	PMU.001 Próprio	EXECUÇÃO DE PAVIMENTO EM PARALELEPÍEDO DE PEDRA CALCÁRIA, REJUNTAMENTO COM ARGAMASSA TRAÇO 1:3 (CIMENTO E AREIA), COM COMPACTAÇÃO, INCLUSIVE COLCHÃO DE AREIA	PAVI - PAVIMENTAÇÃO	m²	1,0000000	73,19	73,19		
Composição Auxiliar	5684 SINAPI	ROLO COMPACTADOR VIBRATÓRIO DE UM CILINDRO AÇO LISO, POTÊNCIA 80 HP, PESO OPERACIONAL MÁXIMO 8,1 T, IMPACTO DINÂMICO 16,15 / 9,5 T, LARGURA DE TRABALHO 1,68 M - CHP DIURNO. AF_06/2014	CHOR - CUSTOS HORÁRIOS DE MÁQUINAS E EQUIPAMENTOS	CHP	0,0031000	152,57	0,47		
Composição Auxiliar	5685 SINAPI	ROLO COMPACTADOR VIBRATÓRIO DE UM CILINDRO AÇO LISO, POTÊNCIA 80 HP, PESO OPERACIONAL MÁXIMO 8,1 T, IMPACTO DINÂMICO 16,15 / 9,5 T, LARGURA DE TRABALHO 1,68 M - CHI DIURNO. AF_06/2014	CHOR - CUSTOS HORÁRIOS DE MÁQUINAS E EQUIPAMENTOS	CHI	0,1309000	62,12	8,13		
Composição Auxiliar	88260 SINAPI	CALCETEIRO COM ENCARGOS COMPLEMENTARES	SEDI - SERVIÇOS DIVERSOS	H	0,4021000	23,12	9,29		
Composição Auxiliar	88316 SINAPI	SERVEnte COM ENCARGOS COMPLEMENTARES	SEDI - SERVIÇOS DIVERSOS	H	0,4021000	18,25	7,33		
Composição Auxiliar	88628 SINAPI	ARGAMASSA TRAÇO 1:3 (EM VOLUME DE CIMENTO E AREIA MÉDIA ÚMIDA), PREPARO MECÂNICO COM BETONEIRA 400 L. AF_08/2019	SEDI - SERVIÇOS DIVERSOS	m³	0,0204000	524,03	10,69		
Insumo	00000367 SINAPI	AREIA GROSSA - POSTO JAZIDA/FORNECEDOR (RETIRADO NA JAZIDA, SEM TRANSPORTE)	Material	m³	0,1140000	116,50	13,28		
Insumo	PMU.001 Próprio	PARALELEPÍEDO EM PEDRA CALCÁRIA C/TRANSPORTE	Material	UN	30,0000000	0,80	24,00		
				MO sem LS =>	7,84	LS =>	8,89	MO com LS =>	16,73
				Valor do BDI =>	17,11			Valor com BDI =>	90,30
				<b>Quant. =&gt;</b>	<b>245,8200000</b>	<b>Preço Total =&gt;</b>	<b>22.197,54</b>		

5.4		SINALIZAÇÃO VIÁRIA					837,24		
5.4.1	Código Banco	Descrição	Tipo	Und	Quant.	Valor Unit	Total		
Composição	103694 SINAPI	FORNECIMENTO E INSTALAÇÃO DE SUPORTE DE MADEIRA PARA PLACAS DE SINALIZAÇÃO, EM SOLO, COM H= DE 2,5 M E SEÇÃO DE 7,5 X 7,5 CM. AF_03/2022	PAVI - PAVIMENTAÇÃO	UN	1,0000000	117,75	117,75		
Composição Auxiliar	102197 SINAPI	PINTURA FUNDO NIVELADOR ALQUÍDICO BRANCO EM MADEIRA. AF_01/2021	PINT - PINTURAS	m²	0,9900000	22,37	22,14		
Composição Auxiliar	102218 SINAPI	PINTURA TINTA DE ACABAMENTO (PIGMENTADA) ESMALTE SINTÉTICO FOSCO EM MADEIRA, 2 DEMÃOS. AF_01/2021	PINT - PINTURAS	m²	0,9900000	13,71	13,57		
Composição Auxiliar	102486 SINAPI	CONCRETO FCK = 15MPA, TRAÇO 1:3,4:3,4 (EM MASSA SECA DE CIMENTO/ AREIA MÉDIA/ SEIXO ROLADO) - PREPARO MANUAL. AF_05/2021	FUES - FUNDAÇÕES E ESTRUTURAS	m³	0,0224000	626,89	14,04		
Composição Auxiliar	88262 SINAPI	CARPINTEIRO DE FORMAS COM ENCARGOS COMPLEMENTARES	SEDI - SERVIÇOS DIVERSOS	H	0,2138000	22,94	4,90		
Composição Auxiliar	88316 SINAPI	SERVEnte COM ENCARGOS COMPLEMENTARES	SEDI - SERVIÇOS DIVERSOS	H	0,6413000	18,25	11,70		
Insumo	00004491 SINAPI	PONTALETE *7,5 X 7,5* CM EM PINUS, MISTA OU EQUIVALENTE DA REGIAO - BRUTA	Material	M	3,6300000	14,16	51,40		
				MO sem LS =>	12,68	LS =>	14,39	MO com LS =>	27,07

PREFEITURA MUNICIPAL DE UIRAÚNA  
Rua Major José Fernandes, 146 - Centro  
CEP: 58.915-000  
departamento.engenharia.una@gmail.com

*Gilcarlos A. Oliveira*  
Engenheiro Civil  
CREA/PB 162.048.752-7

SECRETARIA DE PLANEJAMENTO MUNICIPAL  
DEPARTAMENTO DE ENGENHARIA

Valor do BDI => 27,52

Quant. => 2,0000000 Valor com BDI => 145,27  
Preço Total => 290,54

5.4.2	Código Banco	Descrição	Tipo	Und	Quant.	Valor Unit	Total
Composição	4250 ORSE	Confeção, montagem e instalação de placa de sinalização em chapa de aço galvanizado nº 18 (60x60 cm), com 02 demãos de fundo anti-corrosivo (super galvite ou similar), 02 demãos de esmalte e mensagem em película refletiva, auto-adesiva	Sinalização Vertical	Un	1,0000000	148,00	148,00
Insumo	3325 ORSE	Confeção, montagem e instalação de placa de sinalização em chapa de aço galvanizado nº 18 (60x60 cm), com 02 demãos de fundo anti-corrosivo (super galvite), 02 demãos de esmalte e mensagem em película refletiva, auto-adesiva Un	Serviços	Un	1,0000000	148,00	148,00

MO sem LS => 0,00 LS => 0,00 MO com LS => 0,00  
Valor do BDI => 34,60 Valor com BDI => 182,60  
Quant. => 2,0000000 Preço Total => 365,20

5.4.3	Código Banco	Descrição	Tipo	Und	Quant.	Valor Unit	Total
Composição	C0588 SEINFRA	CAIAÇÃO EM DUAS DEMÃOS COM SUPERCAL	PAREDES E FORROS	m²	1,0000000	4,97	4,97
Insumo	I2395 SEINFRA	PINTOR	Mão de Obra	H	0,2000000	23,17	4,63
Insumo	I2496 SEINFRA	SUPERCAL	Material	KG	0,3000000	1,15	0,34

MO sem LS => 2,17 LS => 2,46 MO com LS => 4,63  
Valor do BDI => 1,16 Valor com BDI => 6,13  
Quant. => 29,6100000 Preço Total => 181,50

6		PAVIMENTAÇÃO RUA PROJETADA - RETIRO II					
6.1		SERVIÇOS PRELIMINARES					54,108,06
6.1.1							54,66

6.1.1	Código Banco	Descrição	Tipo	Und	Quant.	Valor Unit	Total
Composição	99064 SINAPI	LOCAÇÃO DE PAVIMENTAÇÃO. AF_10/2018	SERT - SERVIÇOS TÉCNICOS	M	1,0000000	0,52	0,52
Composição Auxiliar	99058 SINAPI	LOCAÇÃO DE PONTO PARA REFERÊNCIA TOPOGRÁFICA. AF_10/2018	SERT - SERVIÇOS TÉCNICOS	UN	0,0500000	10,57	0,52

MO sem LS => 0,21 LS => 0,23 MO com LS => 0,44  
Valor do BDI => 0,12 Valor com BDI => 0,64  
Quant. => 85,4200000 Preço Total => 54,66

6.2		MOVIMENTAÇÃO DE TERRA					
6.2.1							2.461,61

PREFEITURA MUNICIPAL DE UIRAÚNA  
Rua Major José Fernandes, 146 - Centro  
CEP: 58.915-000  
departamento.engenharia.una@gmail.com

Gilcarlos E. Oliveira  
Engenheiro Civil  
CREA/PB 162.048.752-7

SECRETARIA DE PLANEJAMENTO MUNICIPAL  
DEPARTAMENTO DE ENGENHARIA

Composição	94319 SINAPI	ATERRO MANUAL DE VALAS COM SOLO ARGILO-ARENOSO. AF_08/2023	MOVT - MOVIMENTO DE TERRA	m³	1,0000000	72,19	72,19	
Composição Auxiliar	5901 SINAPI	CAMINHÃO PIPA 10.000 L TRUCADO, PESO BRUTO TOTAL 23.000 KG, CARGA ÚTIL MÁXIMA 15.935 KG, DISTÂNCIA ENTRE EIXOS 4,8 M, POTÊNCIA 230 CV, INCLUSIVE TANQUE DE AÇO PARA TRANSPORTE DE ÁGUA - CHP DIURNO. AF_06/2014	CHOR - CUSTOS HORÁRIOS DE MÁQUINAS E EQUIPAMENTOS	CHP	0,0054000	296,08	1,59	
Composição Auxiliar	5903 SINAPI	CAMINHÃO PIPA 10.000 L TRUCADO, PESO BRUTO TOTAL 23.000 KG, CARGA ÚTIL MÁXIMA 15.935 KG, DISTÂNCIA ENTRE EIXOS 4,8 M, POTÊNCIA 230 CV, INCLUSIVE TANQUE DE AÇO PARA TRANSPORTE DE ÁGUA - CHI DIURNO. AF_06/2014	CHOR - CUSTOS HORÁRIOS DE MÁQUINAS E EQUIPAMENTOS	CHI	0,0006000	70,59	0,04	
Composição Auxiliar	88316 SINAPI	SERVENTE COM ENCARGOS COMPLEMENTARES	SEDI - SERVIÇOS DIVERSOS	H	0,7866000	18,25	14,35	
Composição Auxiliar	91533 SINAPI	COMPACTADOR DE SOLOS DE PERCUSSÃO (SOQUETE) COM MOTOR A GASOLINA 4 TEMPOS, POTÊNCIA 4 CV - CHP DIURNO. AF_08/2015	CHOR - CUSTOS HORÁRIOS DE MÁQUINAS E EQUIPAMENTOS	CHP	0,1962000	28,09	5,51	
Insumo	00006079 SINAPI	ARGILA, ARGILA VERMELHA OU ARGILA ARENOSA (RETIRADA NA JAZIDA, SEM TRANSPORTE)	Material	m³	1,3889000	36,51	50,70	
			MO sem LS =>	6,83	LS =>	7,74	MO com LS =>	14,57
			Valor do BDI =>	16,87			Valor com BDI =>	89,06
			<b>Quant. =&gt;</b>	<b>27,6400000</b>	<b>Preço Total =&gt;</b>	<b>2.461,61</b>		

<b>6.3</b>	<b>DRENAGEM</b>						<b>10.749,63</b>	
<b>6.3.1</b>	<b>Código Banco</b>	<b>Descrição</b>	<b>Tipo</b>	<b>Und</b>	<b>Quant.</b>	<b>Valor Unit</b>	<b>Total</b>	
Composição	94273 SINAPI	ASSENTAMENTO DE GUIA (MEIO-FIO) EM TRECHO RETO, CONFECCIONADA EM CONCRETO PRÉ-FABRICADO, DIMENSÕES 100X15X13X30 CM (COMPRIMENTO X BASE INFERIOR X BASE SUPERIOR X ALTURA), PARA VIAS URBANAS (USO VIÁRIO). AF_06/2016	DROP - DRENAGEM/OBRAS DE CONTENÇÃO / POÇOS DE VISITA E CAIXAS	M	1,0000000	47,28	47,28	
Composição Auxiliar	88309 SINAPI	PEDREIRO COM ENCARGOS COMPLEMENTARES	SEDI - SERVIÇOS DIVERSOS	H	0,3940000	23,31	9,18	
Composição Auxiliar	88316 SINAPI	SERVENTE COM ENCARGOS COMPLEMENTARES	SEDI - SERVIÇOS DIVERSOS	H	0,3940000	18,25	7,19	
Composição Auxiliar	88629 SINAPI	ARGAMASSA TRAÇO 1:3 (EM VOLUME DE CIMENTO E AREIA MÉDIA ÚMIDA), PREPARO MANUAL. AF_08/2019	SEDI - SERVIÇOS DIVERSOS	m³	0,0020000	617,52	1,23	
Insumo	00000370 SINAPI	AREIA MEDIA - POSTO JAZIDA/FORNECEDOR (RETIRADO NA JAZIDA, SEM TRANSPORTE)	Material	m³	0,0070000	115,00	0,80	
Insumo	00004059 SINAPI	MEIO-FIO OU GUIA DE CONCRETO, PRE-MOLDADO, COMP 1 M, *30 X 12/15* CM (H X L/L2)	Material	M	1,0050000	28,74	28,88	
			MO sem LS =>	6,20	LS =>	7,03	MO com LS =>	13,23
			Valor do BDI =>	11,05			Valor com BDI =>	58,33
			<b>Quant. =&gt;</b>	<b>184,2900000</b>	<b>Preço Total =&gt;</b>	<b>10.749,63</b>		
<b>6.4</b>	<b>PAVIMENTAÇÃO</b>						<b>40.175,37</b>	

PREFEITURA MUNICIPAL DE UIRAÚNA  
Rua Major José Fernandes, 146 - Centro  
CEP: 58.915-000  
departamento.engenharia.una@gmail.com

*Gilcarlos E. Oliveira*  
Engenheiro Civil  
CREA/PB 162.048.752-7

SECRETARIA DE PLANEJAMENTO MUNICIPAL  
DEPARTAMENTO DE ENGENHARIA

6.4.1	Código	Banco	Descrição	Tipo	Und	Quant.	Valor Unit	Total		
Composição	PMU.001	Próprio	EXECUÇÃO DE PAVIMENTO EM PARALELEPÍPEDO DE PEDRA CALCÁRIA, REJUNTAMENTO COM ARGAMASSA TRAÇO 1:3 (CIMENTO E AREIA), COM COMPACTAÇÃO, INCLUSIVE COLCHÃO DE AREIA	PAVI - PAVIMENTAÇÃO	m²	1,0000000	73,19	73,19		
Composição Auxiliar	5684	SINAPI	ROLO COMPACTADOR VIBRATÓRIO DE UM CILINDRO AÇO LISO, POTÊNCIA 80 HP, PESO OPERACIONAL MÁXIMO 8,1 T, IMPACTO DINÂMICO 16,15 / 9,5 T, LARGURA DE TRABALHO 1,68 M - CHP DIURNO. AF_06/2014	CHOR - CUSTOS HORÁRIOS DE MÁQUINAS E EQUIPAMENTOS	CHP	0,0031000	152,57	0,47		
Composição Auxiliar	5685	SINAPI	ROLO COMPACTADOR VIBRATÓRIO DE UM CILINDRO AÇO LISO, POTÊNCIA 80 HP, PESO OPERACIONAL MÁXIMO 8,1 T, IMPACTO DINÂMICO 16,15 / 9,5 T, LARGURA DE TRABALHO 1,68 M - CHI DIURNO. AF_06/2014	CHOR - CUSTOS HORÁRIOS DE MÁQUINAS E EQUIPAMENTOS	CHI	0,1309000	62,12	8,13		
Composição Auxiliar	88260	SINAPI	CALCETEIRO COM ENCARGOS COMPLEMENTARES	SEDI - SERVIÇOS DIVERSOS	H	0,4021000	23,12	9,29		
Composição Auxiliar	88316	SINAPI	SERVENTE COM ENCARGOS COMPLEMENTARES	SEDI - SERVIÇOS DIVERSOS	H	0,4021000	18,25	7,33		
Composição Auxiliar	88628	SINAPI	ARGAMASSA TRAÇO 1:3 (EM VOLUME DE CIMENTO E AREIA MÉDIA ÚMIDA), PREPARO MECÂNICO COM BETONEIRA 400 L. AF_08/2019	SEDI - SERVIÇOS DIVERSOS	m³	0,0204000	524,03	10,69		
Insumo	00000367	SINAPI	AREIA GROSSA - POSTO JAZIDA/FORNECEDOR (RETIRADO NA JAZIDA, SEM TRANSPORTE)	Material	m³	0,1140000	116,50	13,28		
Insumo	PMU.001	Próprio	PARALELEPÍPEDO EM PEDRA CALCÁRIA C/TRANSPORTE	Material	UN	30,0000000	0,80	24,00		
				MO sem LS =>		7,84	LS =>	8,89	MO com LS =>	16,73
				Valor do BDI =>		17,11			Valor com BDI =>	90,30
					Quant. =>	444,9100000	Preço Total =>			40.175,37

6.5	SINALIZAÇÃO VIÁRIA								666,79
6.5.1	Código	Banco	Descrição	Tipo	Und	Quant.	Valor Unit	Total	
Composição	103694	SINAPI	FORNECIMENTO E INSTALAÇÃO DE SUPORTE DE MADEIRA PARA PLACAS DE SINALIZAÇÃO, EM SOLO, COM H= DE 2,5 M E SEÇÃO DE 7,5 X 7,5 CM. AF_03/2022	PAVI - PAVIMENTAÇÃO	UN	1,0000000	117,75	117,75	
Composição Auxiliar	102197	SINAPI	PINTURA FUNDO NIVELADOR ALQUÍDICO BRANCO EM MADEIRA. AF_01/2021	PINT - PINTURAS	m²	0,9900000	22,37	22,14	
Composição Auxiliar	102218	SINAPI	PINTURA TINTA DE ACABAMENTO (PIGMENTADA) ESMALTE SINTÉTICO FOSCO EM MADEIRA, 2 DEMÃOS. AF_01/2021	PINT - PINTURAS	m²	0,9900000	13,71	13,57	
Composição Auxiliar	102486	SINAPI	CONCRETO FCK = 15MPA, TRAÇO 1:3,4:3,4 (EM MASSA SECA DE CIMENTO/ AREIA MÉDIA/ SEIXO ROLADO) - PREPARO MANUAL. AF_05/2021	FUES - FUNDAÇÕES E ESTRUTURAS	m³	0,0224000	626,89	14,04	
Composição Auxiliar	88262	SINAPI	CARPINTEIRO DE FORMAS COM ENCARGOS COMPLEMENTARES	SEDI - SERVIÇOS DIVERSOS	H	0,2138000	22,94	4,90	
Composição Auxiliar	88316	SINAPI	SERVENTE COM ENCARGOS COMPLEMENTARES	SEDI - SERVIÇOS DIVERSOS	H	0,6413000	18,25	11,70	
Insumo	00004491	SINAPI	PONTALETE *7,5 X 7,5* CM EM PINUS, MISTA OU EQUIVALENTE DA REGIAO - BRUTA	Material	M	3,6300000	14,16	51,40	

PREFEITURA MUNICIPAL DE UIRAÚNA  
Rua Major José Fernandes, 146 - Centro  
CEP: 58.915-000  
departamento.engenharia.una@gmail.com

*Gilcarlos E. Oliveira*  
Engenheiro Civil  
CREA/PB 762.048.752-7

SECRETARIA DE PLANEJAMENTO MUNICIPAL  
DEPARTAMENTO DE ENGENHARIA

MO sem LS => 12,68 LS => 14,39 MO com LS => 27,07  
 Valor do BDI => 27,52 Valor com BDI => 145,27  
 Quant. => 1,0000000 Preço Total => 145,27

6.5.2	Código Banco	Descrição	Tipo	Und	Quant.	Valor Unit	Total
Composição	4250 ORSE	Confecção, montagem e instalação de placa de sinalização em chapa de aço galvanizado nº 18 (60x60 cm), com 02 demãos de fundo anti-corrosivo (super galvite ou similar), 02 demãos de esmalte e mensagem em película refletiva, auto-adesiva	Sinalização Vertical	Un	1,0000000	148,00	148,00
Insumo	3325 ORSE	Confecção, montagem e instalação de placa de sinalização em chapa de aço galvanizado nº 18 (60x60 cm), com 02 demãos de fundo anti-corrosivo (super galvite), 02 demãos de esmalte e mensagem em película refletiva, auto-adesiva Un	Serviços	Un	1,0000000	148,00	148,00

MO sem LS => 0,00 LS => 0,00 MO com LS => 0,00  
 Valor do BDI => 34,60 Valor com BDI => 182,60  
 Quant. => 1,0000000 Preço Total => 182,60

6.5.3	Código Banco	Descrição	Tipo	Und	Quant.	Valor Unit	Total
Composição	C0588 SEINFRA	CAIAÇÃO EM DUAS DEMÃOS COM SUPERCAL	PAREDES E FORROS	m²	1,0000000	4,97	4,97
Insumo	I2395 SEINFRA	PINTOR	Mão de Obra	H	0,2000000	23,17	4,63
Insumo	I2496 SEINFRA	SUPERCAL	Material	KG	0,3000000	1,15	0,34

MO sem LS => 2,17 LS => 2,46 MO com LS => 4,63  
 Valor do BDI => 1,16 Valor com BDI => 6,13  
 Quant. => 55,2900000 Preço Total => 338,92

Total sem BDI  
 Total do BDI 382.762,06  
 Total Geral 89.473,57  
 472.235,63

GILCARLOS EVANGELISTA DE OLIVEIRA  
 Engenheiro Fiscal Municipal  
 CREA PB 162.048.752-7

PREFEITURA MUNICIPAL DE UIRAÚNA  
 Rua Major José Fernandes, 146 - Centro  
 CEP: 58.915-000  
 departamento.engenharia.una@gmail.com

*Gilcarlos E. Oliveira*  
 Engenheiro Civil  
 CREA/PB 162.048.752-7





SECRETARIA DE PLANEJAMENTO MUNICIPAL  
DEPARTAMENTO DE ENGENHARIA

Obra  
PAVIMENTAÇÃO EM PARALELEPÍEDOS DE VIAS URBANAS DO  
MUNICÍPIO DE UIRAÚNA/PB

Bancos  
SINAPI - 08/2023 -  
Paraíba  
ORSE - 06/2023 -  
Sergipe  
SEINFRA - 027 - Ceará

B.D.I.  
23,38%

Encargos Sociais  
Não Desonerado:  
Horista: 113,45%  
Mensalista: 69,94%

Cronograma Físico e Financeiro

Item	Descrição	Total Por Etapa	30 DIAS	60 DIAS	90 DIAS	120 DIAS	150 DIAS
1	SERVIÇOS PRELIMINARES	100,00%	100,00%				
2	PAVIMENTAÇÃO MULTIRÃO DOM SILVANO - TRECHO 01	2.224,38	2.224,38				
3	PAVIMENTAÇÃO MULTIRÃO DOM SILVANO - TRECHO 02	113.505,04	90.804,03	22.701,01			
4	PAVIMENTAÇÃO RUA JOSÉ JOAQUIM EZEQUIEL	48.289,20		48.289,20			
5	PAVIMENTAÇÃO RUA PROJETADA SÃO JOSÉ	225.291,99			50,00%	50,00%	
6	PAVIMENTAÇÃO RUA PROJETADA - RETIRO II	28.816,96			112.646,00	112.646,00	100,00%
	Porcentagem	100,00%					100,00%
	Custo	54.108,06					28.816,96
	Porcentagem Acumulado		19,7%	15,03%	23,85%	23,85%	17,56%
	Custo Acumulado		93.028,41	70.990,21	112.646,00	112.646,00	82.925,02
			19,7%	34,73%	58,59%	82,44%	100,0%
			93.028,41	164.018,62	276.664,61	389.310,61	472.235,63

*Gilcarlos Evangelista de Oliveira*  
GILCARLOS EVANGELISTA DE OLIVEIRA  
Engenheiro Fiscal Municipal  
CREA PB 162.048.752-7

PREFEITURA MUNICIPAL DE UIRAÚNA  
Rua Major José Fernandes, 146 - Centro  
CEP: 58.915-000  
departamento.engenharia.una@gmail.com

*Gilcarlos E. Oliveira*  
Engenheiro Civil  
CREA/PB 162.048.752-7

PREFEITURA MUNICIPAL DE UIRAÚNA  
 SERVIÇO: PAVIMENTAÇÃO EM PARALELEPÍEDOS DE VIAS URBANAS DO MUNICÍPIO DE UIRAÚNA/PB  
 END.: DIVERSOS - UIRAÚNA - PB  
 DATA: SETEMBRO/2023  
 B.D.I. SUGERIDA: 23,38%

### MEMÓRIA DE CÁLCULO

LEGENDA: C = COMPRIMENTO; L = LARGURA; H = ALTURA; N = N° DE REPETIÇÕES;

ITEM	CÓDIGO	FONTE	DISCRIMINAÇÃO	UNID	A	C	L	H	N	QUANT.
<b>1 SERVIÇOS PRELIMINARES</b>										
1.1	C1937	SEINFRA	PLACAS PADRÃO DE OBRA	M2	-	3,00	-	2,00	1,00	6,00
1.2	10710	ORSE	Plotagem de adesivo vinil em letreiro (c/aplicação)	M2	-	3,00	-	2,00	1,00	6,00
<b>2 PAVIMENTAÇÃO MULTIRÃO DOM SILVANO - TRECHO 01</b>										
<b>2.1 SERVIÇOS PRELIMINARES</b>										
2.1.1	99064	SINAPI	LOCAÇÃO DE PAVIMENTAÇÃO. AF_10/2018	M						140,85
2.1.1.1			COMPRIMENTO LINEAR DA RUA		-	140,85	-	-	1,00	140,85
<b>2.2 MOVIMENTAÇÃO DE TERRA</b>										
2.2.1	94319	SINAPI	ATERRO MANUAL DE VALAS COM SOLO ARGILO-ARENOSO E COMPACTAÇÃO MECANIZADA. AF_05/2016	M3						44,62
2.2.1.1			material destinado ao travamento do meio fio		-	297,44	0,50	0,30	1,00	44,62
<b>2.3 DRENAGEM</b>										
2.3.1	94273	SINAPI	ASSENTAMENTO DE GUIA (MEIO-FIO) EM TRECHO RETO, CONFECCIONADA EM CONCRETO PRÉ-FABRICADO, DIMENSÕES 100X15X13X30 CM (COMPRIMENTO X BASE INFERIOR X BASE SUPERIOR X ALTURA), PARA VIAS URBANAS (USO VIÁRIO). AF_06/2016	M						297,44
2.3.1.1			PERIMETRO LINEAR DA RUA INCLUSIVE TRAVAMENTOS		-	297,44	-	-	1,00	297,44
<b>2.4 PAVIMENTAÇÃO</b>										
2.4.1	PMU.001	PRÓPRIA	EXECUÇÃO DE PAVIMENTO EM PARALELEPÍEDO DE PEDRA CALCÁRIA, REJUNTAMENTO COM ARGAMASSA TRAÇO 1:3 (CIMENTO E AREIA), COM COMPACTAÇÃO, INCLUSIVE COLCHÃO DE AREIA	M2						1010,15
2.4.1.1			COMPRIMENTO LINEAR DA RUA PELA LARGURA MAIS ACESSOS CONFORME PROJETO		1010,15	-	-	-	1,00	1010,15
<b>2.5 SINALIZAÇÃO VIÁRIA</b>										
2.5.1	103694	SINAPI	FORNECIMENTO E INSTALAÇÃO DE SUPORTE DE MADEIRA PARA PLACAS DE SINALIZAÇÃO, EM SOLO, COM H= DE 2,5 M E SEÇÃO DE 7,5 X 7,5 CM. AF_03/2022	UND						1,00
2.5.1.1			CONFORME PROJETO		-	-	-	-	1,00	1,00

2.5.2	4250	ORSE	Confecção, montagem e instalação de placa de sinalização em chapa de aço galvanizado nº 18 (60x60 cm), com 02 demãos de fundo anti-corrosivo (super galvite ou similar), 02 demãos de esmalte e mensagem em película refletiva, auto-adesiva	UND						1,00	1,00
2.5.2.1			CONFORME PROJETO							1,00	1,00
2.5.3	C0588	SEINFRA	CAIAÇÃO EM DUAS DEMÃOS COM SUPERCAL	M2							89,23
2.5.3.1			pintura da guia de meio fio			-	297,44	-	0,30	1,00	89,23
3			<b>PAVIMENTAÇÃO MULTIRÃO DOM SILVANO - TRECHO 02</b>								
3.1			<b>SERVIÇOS PRELIMINARES</b>								
3.1.1	99064	SINAPI	LOCAÇÃO DE PAVIMENTAÇÃO. AF_10/2018	M							68,71
3.1.1.1			COMPRIMENTO LINEAR DA RUA			-	68,71	-	-	1,00	68,71
3.2			<b>MOVIMENTAÇÃO DE TERRA</b>								
3.2.1	94319	SINAPI	ATERRO MANUAL DE VALAS COM SOLO ARGILO-ARENOSO E COMPACTAÇÃO MECANIZADA. AF_05/2016	M3							22,43
3.2.1.1			material destinado ao travamento do meio fio			-	149,50	0,50	0,30	1,00	22,43
3.3			<b>DRENAGEM</b>								
3.3.1	94273	SINAPI	ASSENTAMENTO DE GUIA (MEIO-FIO) EM TRECHO RETO, CONFECCIONADA EM CONCRETO PRÉ-FABRICADO, DIMENSÕES 100X15X13X30 CM (COMPRIMENTO X BASE INFERIOR X BASE SUPERIOR X ALTURA), PARA VIAS URBANAS (USO VIÁRIO). AF_06/2016	M							149,50
3.3.1.1			PERIMETRO LINEAR DA RUA INCLUSIVE TRAVAMENTOS			-	149,50	-	-	1,00	149,50
3.4			<b>PAVIMENTAÇÃO</b>								
3.4.1	PMU.001	PRÓPRIA	EXECUÇÃO DE PAVIMENTO EM PARALELEPÍPEDO DE PEDRA CALCÁRIA, REJUNTAMENTO COM ARGAMASSA TRAÇO 1:3 (CIMENTO E AREIA), COM COMPACTAÇÃO, INCLUSIVE COLCHÃO DE AREIA	M2							412,54
3.4.1.1			COMPRIMENTO LINEAR DA RUA PELA LARGURA MAIS ACESSOS CONFORME PROJETO			412,54	-	-	-	1,00	412,54
3.5			<b>SINALIZAÇÃO VIÁRIA</b>								
3.5.1	C0588	SEINFRA	CAIAÇÃO EM DUAS DEMÃOS COM SUPERCAL	M2							44,85
3.5.1.1			pintura da guia de meio fio			-	149,50	-	0,30	1,00	44,85
4			<b>PAVIMENTAÇÃO RUA JOSÉ JOAQUIN EZEQUIEL</b>								
4.1			<b>SERVIÇOS PRELIMINARES</b>								
4.1.1	99064	SINAPI	LOCAÇÃO DE PAVIMENTAÇÃO. AF_10/2018	M							273,60
4.1.1.1			COMPRIMENTO LINEAR DA RUA			-	273,60	-	-	1,00	273,60
4.2			<b>MOVIMENTAÇÃO DE TERRA</b>								
4.2.1	94319	SINAPI	ATERRO MANUAL DE VALAS COM SOLO ARGILO-ARENOSO E COMPACTAÇÃO MECANIZADA. AF_05/2016	M3							86,72
4.2.1.1			material destinado ao travamento do meio fio			-	578,14	0,50	0,30	1,00	86,72
4.3			<b>DRENAGEM</b>								

4.3.1	94273	SINAPI	ASSENTAMENTO DE GUIA (MEIO-FIO) EM TRECHO RETO, CONFECCIONADA EM CONCRETO PRÉ-FABRICADO, DIMENSÕES 100X15X13X30 CM (COMPRIMENTO X BASE INFERIOR X BASE SUPERIOR X ALTURA), PARA VIAS URBANAS (USO VIÁRIO). AF_06/2016	M					578,14		
4.3.1.1			<i>perimetro linear da rua inclusive travamentos e saída d'água</i>			-	578,14	-	-	1,00	578,14
4.4			<b>PAVIMENTAÇÃO</b>								
4.4.1	PMU.001	PRÓPRIA	EXECUÇÃO DE PAVIMENTO EM PARALELEPÍPEDO DE PEDRA CALCÁRIA, REJUNTAMENTO COM ARGAMASSA TRAÇO 1:3 (CIMENTO E AREIA), COM COMPACTAÇÃO, INCLUSIVE COLCHÃO DE AREIA	M2							2014,97
4.4.1.1			<i>COMPRIMENTO LINEAR DA RUA PELA LARGURA MAIS ACESSOS CONFORME PROJETO</i>			2014,97	-	-	-	1,00	2014,97
4.5			<b>SINALIZAÇÃO VIÁRIA</b>								
4.5.1	103694	SINAPI	FORNECIMENTO E INSTALAÇÃO DE SUPORTE DE MADEIRA PARA PLACAS DE SINALIZAÇÃO, EM SOLO, COM H= DE 2,5 M E SEÇÃO DE 7,5 X 7,5 CM. AF_03/2022	UND							2,00
4.5.1.1			<i>CONFORME PROJETO</i>			-	-	-	-	2,00	2,00
4.5.2	4250	ORSE	Confecção, montagem e instalação de placa de sinalização em chapa de aço galvanizado nº 18 (60x60 cm), com 02 demãos de fundo anti-corrosivo (super galvite ou similar), 02 demãos de esmalte e mensagem em película refletiva, auto-adesiva	UND							2,00
4.5.2.1			<i>CONFORME PROJETO</i>			-	-	-	-	2,00	2,00
4.5.3	C0588	SEINFRA	CAIAÇÃO EM DUAS DEMÃOS COM SUPERCAL	M2							173,44
4.5.3.1			<i>pintura da guia de meio fio</i>			-	578,14	-	0,30	1,00	173,44
5			<b>PAVIMENTAÇÃO RUA PROJETADA - SÃO JOSÉ</b>								
5.1			<b>SERVIÇOS PRELIMINARES</b>								
5.1.1	99064	SINAPI	LOCAÇÃO DE PAVIMENTAÇÃO. AF_10/2018	M							40,00
5.1.1.1			<i>COMPRIMENTO LINEAR DA RUA</i>			-	40,00	-	-	1,00	40,00
5.2			<b>DRENAGEM</b>								
5.2.1	94273	SINAPI	ASSENTAMENTO DE GUIA (MEIO-FIO) EM TRECHO RETO, CONFECCIONADA EM CONCRETO PRÉ-FABRICADO, DIMENSÕES 100X15X13X30 CM (COMPRIMENTO X BASE INFERIOR X BASE SUPERIOR X ALTURA), PARA VIAS URBANAS (USO VIÁRIO). AF_06/2016	M							98,69
5.2.1.1			<i>perimetro linear da rua inclusive travamentos e saída d'água</i>			-	98,69	-	-	1,00	98,69
5.3			<b>PAVIMENTAÇÃO</b>								
5.3.1	PMU.001	PRÓPRIA	EXECUÇÃO DE PAVIMENTO EM PARALELEPÍPEDO DE PEDRA CALCÁRIA, REJUNTAMENTO COM ARGAMASSA TRAÇO 1:3 (CIMENTO E AREIA), COM COMPACTAÇÃO, INCLUSIVE COLCHÃO DE AREIA	M2							245,82
5.3.1.1			<i>COMPRIMENTO LINEAR DA RUA PELA LARGURA MAIS ACESSOS CONFORME PROJETO</i>			245,82	-	-	-	1,00	245,82
5.4			<b>SINALIZAÇÃO VIÁRIA</b>								

5.4.1	103694	SINAPI	FORNECIMENTO E INSTALAÇÃO DE SUPORTE DE MADEIRA PARA PLACAS DE SINALIZAÇÃO, EM SOLO, COM H= DE 2,5 M E SEÇÃO DE 7,5 X 7,5 CM. AF_03/2022	UND						2,00	2,00
5.4.1.1			CONFORME PROJETO							2,00	2,00
5.4.2	4250	ORSE	Confecção, montagem e instalação de placa de sinalização em chapa de aço galvanizado nº 18 (60x60 cm), com 02 demãos de fundo anti-corrosivo (super galvite ou similar), 02 demãos de esmalte e mensagem em película refletiva, auto-adesiva	UND						2,00	2,00
5.4.2.1			CONFORME PROJETO							2,00	2,00
5.4.3	C0588	SEINFRA	CAIAÇÃO EM DUAS DEMÃOS COM SUPERCAL	M2							29,61
5.4.3.1			pintura da guia de meio fio							98,69	29,61
6			<b>PAVIMENTAÇÃO RUA PROJETARA - RETIRO II</b>								
6.1			<b>SERVIÇOS PRELIMINARES</b>								
6.1.1	99064	SINAPI	LOCAÇÃO DE PAVIMENTAÇÃO. AF_10/2018	M							85,42
6.1.1.1			COMPRIMENTO LINEAR DA RUA							85,42	85,42
6.2			<b>MOVIMENTAÇÃO DE TERRA</b>								
6.2.1	94319	SINAPI	ATERRO MANUAL DE VALAS COM SOLO ARGILO-ARENOSO E COMPACTAÇÃO MECANIZADA. AF_05/2016	M3							27,64
6.2.1.1			material destinado ao travamento do meio fio							184,29	27,64
6.3			<b>DRENAGEM</b>								
6.3.1	94273	SINAPI	ASSENTAMENTO DE GUIA (MEIO-FIO) EM TRECHO RETO, CONFECCIONADA EM CONCRETO PRÉ-FABRICADO, DIMENSÕES 100X15X13X30 CM (COMPRIMENTO X BASE INFERIOR X BASE SUPERIOR X ALTURA), PARA VIAS URBANAS (USO VIÁRIO). AF_06/2016	M							184,29
6.3.1.1			perimento linear da rua inclusive travamentos e saída d'água							184,29	184,29
6.4			<b>PAVIMENTAÇÃO</b>								
6.4.1	PMU.001	PRÓPRIA	EXECUÇÃO DE PAVIMENTO EM PARALELEPÍPEDO DE PEDRA CALCÁRIA, REJUNTAMENTO COM ARGAMASSA TRAÇO 1:3 (CIMENTO E AREIA), COM COMPACTAÇÃO, INCLUSIVE COLCHÃO DE AREIA	M2							444,91
6.4.1.1			COMPRIMENTO LINEAR DA RUA PELA LARGURA MAIS ACESSOS CONFORME PROJETO							444,91	444,91
6.5			<b>SINALIZAÇÃO VIÁRIA</b>								
6.5.1	103694	SINAPI	FORNECIMENTO E INSTALAÇÃO DE SUPORTE DE MADEIRA PARA PLACAS DE SINALIZAÇÃO, EM SOLO, COM H= DE 2,5 M E SEÇÃO DE 7,5 X 7,5 CM. AF_03/2022	UND							1,00
6.5.1.1			CONFORME PROJETO							1,00	1,00

6.5.2	4250	ORSE	Confecção, montagem e instalação de placa de sinalização em chapa de aço galvanizado nº 18 (60x60 cm), com 02 demãos de fundo anti-corrosivo (super galvite ou similar), 02 demãos de esmalte e mensagem em película refletiva, auto-adesiva	UND						1,00	
6.5.2.1			CONFORME PROJETO			-	-	-	-	1,00	1,00
6.5.3	C0588	SEINFRA	CAIAÇÃO EM DUAS DEMÃOS COM SUPERCAL	M2							55,29
6.5.3.1			pintura da guia de meio fio			-	184,29	-	0,30	1,00	55,29

OBRA  
PAVIMENTAÇÃO EM PARALELEPÍPEDOS DE VIAS URBANAS  
DO MUNICÍPIO DE UIRAÚNA/PB

**QUADRO DE COMPOSIÇÃO DA TAXA DE BDI EDIFICAÇÕES**

**1. COMPOSIÇÃO DO CUSTO INDIRETO (CI) QUE INCIDE SOBRE OS CUSTOS DIRETOS(CD)**

DISCRIMINAÇÃO DOS CUSTOS INDIRETOS (CI)	PORCENTAGEM(%) ADOTADA
Custo de Administração Central - AC	3,80%
Custo de Seguros e Garantias - SG	0,32%
Custo de Riscos - R	0,50%
Custo Financeiro - CF	1,02%

**2. COMPOSIÇÃO DO CUSTO INDIRETO(CI) QUE INCIDE SOBRE O PREÇO TOTAL DA OBRA(PT)**

DISCRIMINAÇÃO DOS CUSTOS INDIRETOS(CI)	PORCENTAGEM(%) ADOTADA
Custos Tributários - total - T	6,65%
Tributários Federais	3,65%
Tributários Estaduais	0,00%
Tributários Municipais	3,00%
Margem de Contribuição Bruta (Benefício ou Lucro) - MC	6,64%
Arrecadações - FE	2,00%

Formula do BDI

$$BDI = \{[(1+AC+MI) \times (1+CF) \times (1+MC)] \div [1-(T+FE)] - 1\} \times 100$$

Onde:

BDI: Taxa de BDI  
AC: Taxa de administração central  
MI = Taxa Margem de incerteza (risco) do empreendimento  
CF = Taxa referente aos custos financeiros  
T = Taxa referente aos tributos municipais, estaduais e federais  
MC = Taxa referente a margem de contribuição (lucro ou benefício)  
FE = Fundo Municipal de Apoio ao Empreendedorismo

**3. TAXA DE BDI(BDI):**

**23,38%**

**4. PREÇO TOTAL DA OBRA COM BDI(PT = CDx(1+BDI/100))**

**R\$ 472.235,63**

**CUSTOS TRIBUTÁRIOS (COM MATERIAL)**

TIPO DE IMPOSTO	SIMPLES NACIONAL (%)
PIS - Programa de Integração Social	0,65%
COFINS - Financiamento da Seguridade Social	3,00%
INSS - Previdência Social (Conforme lei 12.844/2013 - desoneração)	0,00%
<b>SUB-TOTAL</b>	<b>3,65%</b>
ISS - Imposto Sobre Serviço(*)	3,00%
<b>TOTAL</b>	<b>6,65%</b>

**ARRECADAÇÕES**

Fundo EMPREENDER (Fundo de Apoio ao Empreendedorismo)	2,00%
<b>TOTAL GERAL</b>	<b>8,65%</b>

(\*)A taxa de incidência do ISS pode ser de 2% a 5%. Foi considerada a taxa cobrada pela Prefeitura Municipal de Uiraúna, ou seja, 5% sobre a mão-de-obra e considerada essa última 60% do custo total da obra, logo, 5%x60% = 3%.

Gilcarlos B. Oliveira  
Engenheiro Civil  
CREA/PB 767.048.752-7

## ÁREA DE INTERVENÇÃO







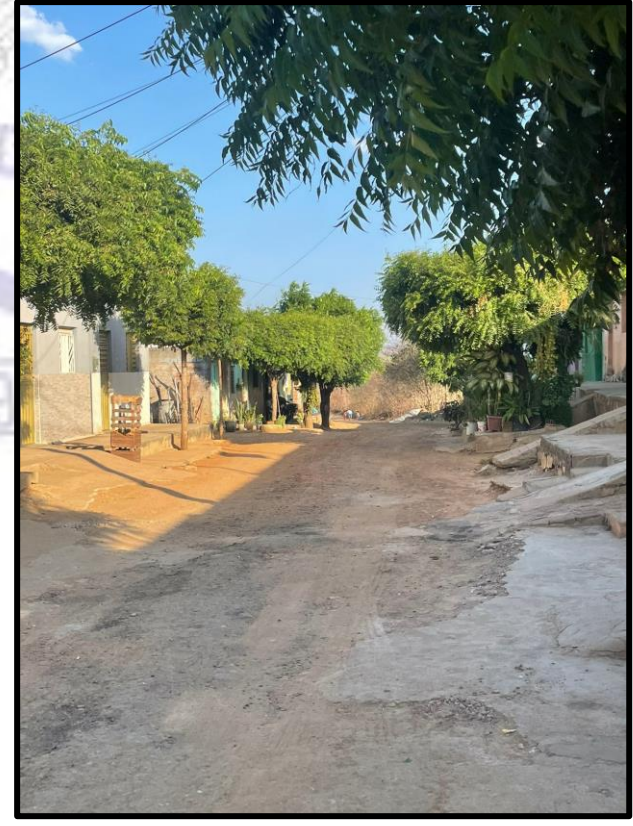
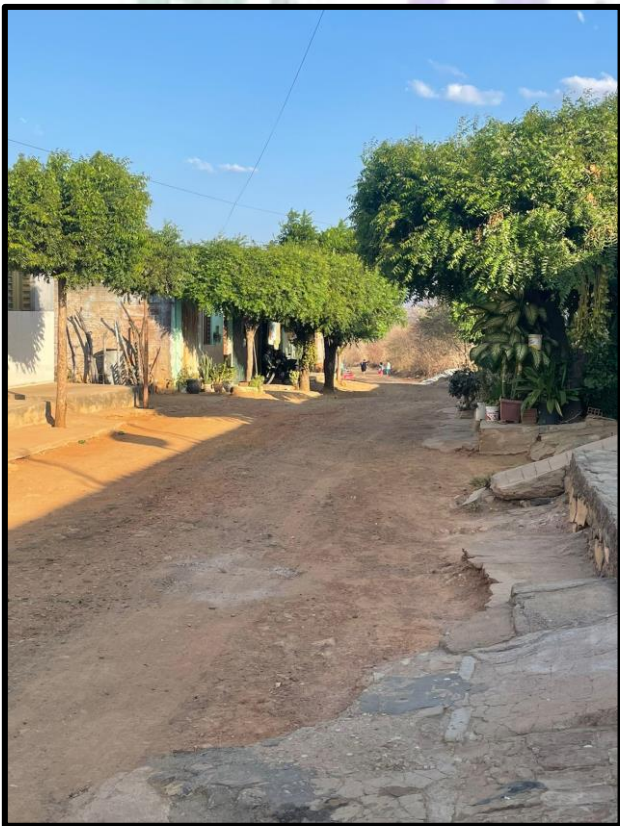
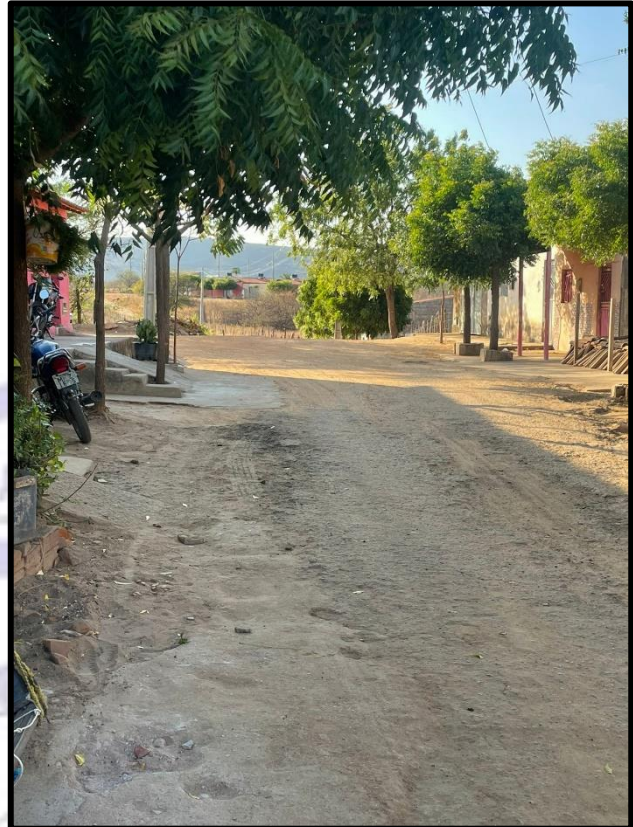
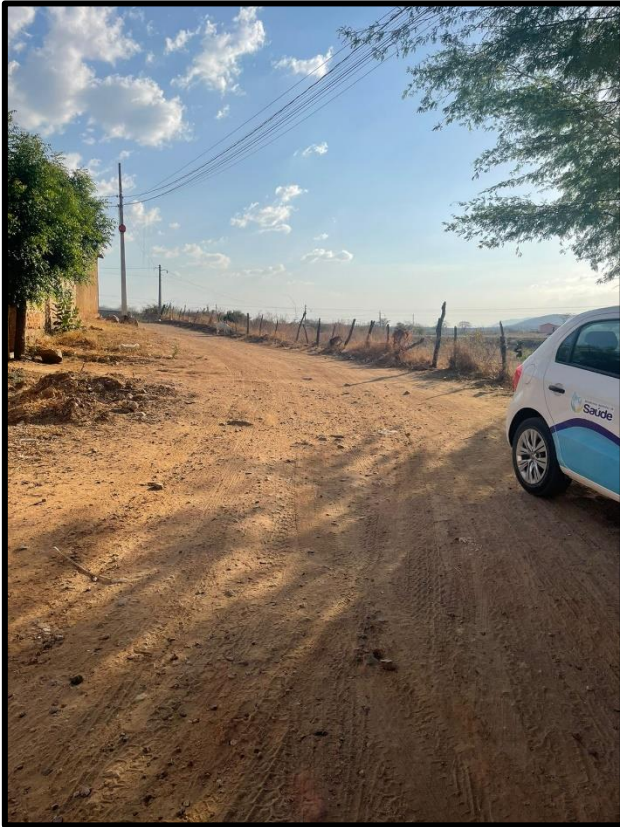

**ESTADO DA PARAÍBA**  
**PREFEITURA MUNICIPAL DE UIRAÚNA**  
**SECRETARIA DE PLANEJAMENTO – DEPARTAMENTO DE ENGENHARIA**







**PREFEITURA MUNICIPAL DE UIRAÚNA**  
**SECRETARIA DE PLANEJAMENTO – DEPARTAMENTO DE ENGENHARIA**





**ESTADO DA PARAÍBA**  
**PREFEITURA MUNICIPAL DE UIRAÚNA**  
**SECRETARIA DE PLANEJAMENTO – DEPARTAMENTO DE ENGENHARIA**







# Mutirão Dom Silvano - trecho 01

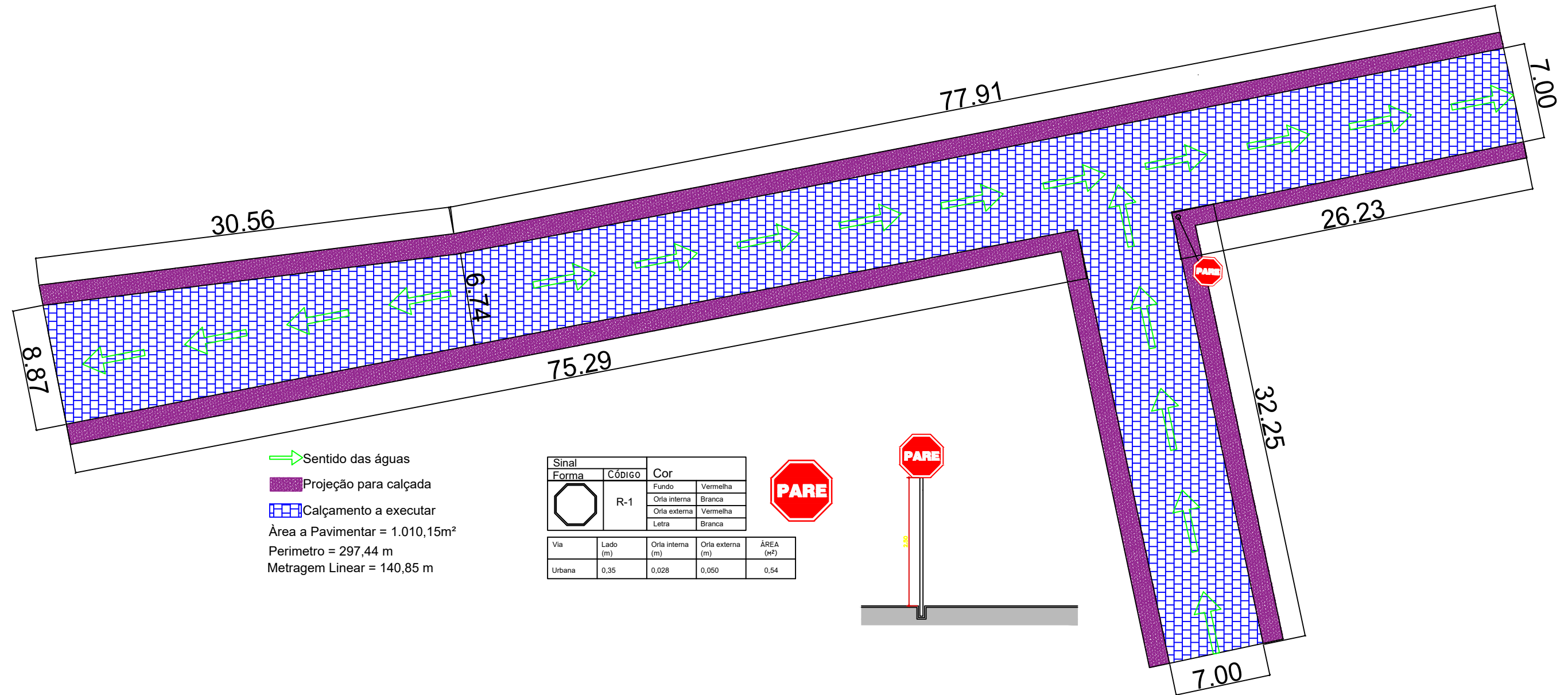

Sentido das águas  
 Projeção para calçada  
 Calçamento a executar  
 Área a Pavimentar = 1.010,15m<sup>2</sup>  
 Perímetro = 297,44 m  
 Metragem Linear = 140,85 m

Sinal	Forma	Código	Cor	
		R-1	Fundo	Vermelha
			Orla interna	Branca
			Orla externa	Vermelha
			Letra	Branca

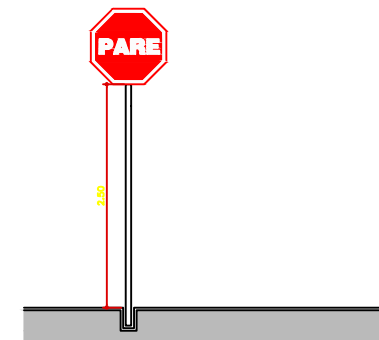

Via	Lado (m)	Orla interna (m)	Orla externa (m)	ÁREA (m <sup>2</sup> )
Urbana	0,35	0,028	0,050	0,54



PROJETO:	PROJETO GEOMÉTRICO		
DESENHO:	PLANTA BAIXA		
END.:	Mutirão Dom Silvano - Trecho 01		
RESPONSÁVEL TÉCNICO:	Gilcarlos Evangelista de Oliveira	CREA- PB nº 162.048.752-7	ÁREA PAVIMENTADA: 1.010,15m <sup>2</sup>
PROPRIETÁRIO:	PREFEITURA MUNICIPAL DE UIRAÚNA		ÁREA DRENADA: 297,44m
DATA:	16 de setembro de 2022		FOLHA: 01/02

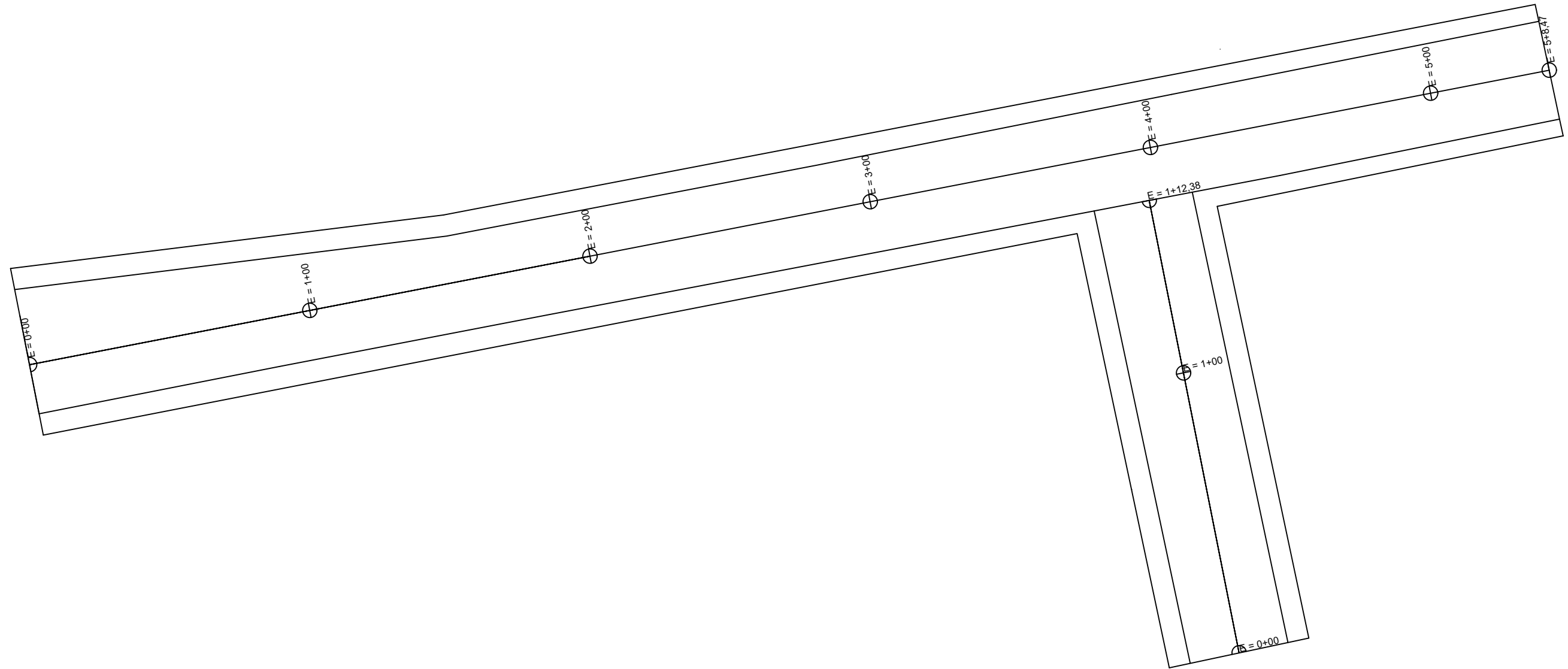

PROJETO:	PROJETO GEOMÉTRICO	
DESENHO:	Estaqueamento	
END.:	Mutirão Dom Silvano - Trecho 01	
RESPONSÁVEL TÉCNICO:	Gilcarlos Evangelista de Oliveira	CREA- PB nº 162.048.752-7
PROPRIETÁRIO:	PREFEITURA MUNICIPAL DE UIRAÚNA	
DATA:	16 de setembro de 2022	FOLHA: 02/02
	ÁREA PAVIMENTADA:	1.010,15m <sup>2</sup>
	ÁREA DRENADA:	297,44m

# Mutirão Dom Silvano - trecho 02

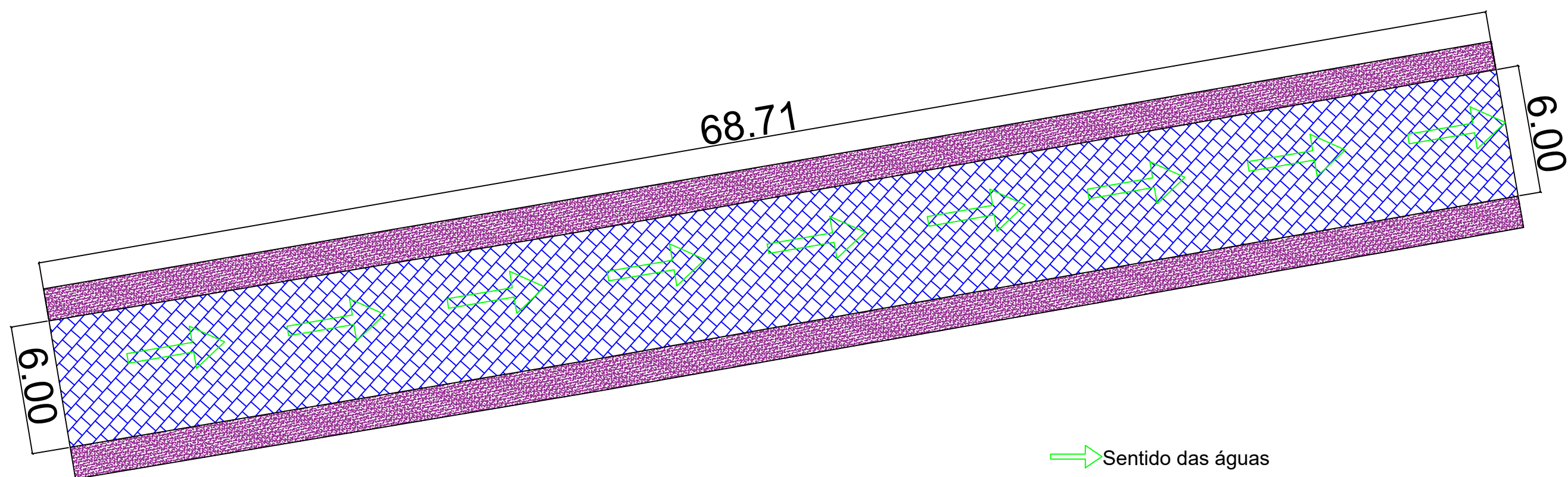

→ Sentido das águas

Projeção para calçada

Calçamento a executar

Área a Pavimentar = 412,54m<sup>2</sup>

Perímetro = 149,50 m

Metragem Linear = 68,71 m



PROJETO:	PROJETO GEOMÉTRICO	
DESENHO:	PLANTA BAIXA	
END.:	Mutirão Dom Silvano - Trecho 02	
RESPONSÁVEL TÉCNICO:	Gilcarlos Evangelista de Oliveira	CREA- PB nº 162.048.752-7
PROPRIETÁRIO:	PREFEITURA MUNICIPAL DE UIRAÚNA	
DATA:	16 de setembro de 2022	FOLHA: 01/02
	ÁREA PAVIMENTADA:	412,54m <sup>2</sup>
	ÁREA DRENADA:	149,50m

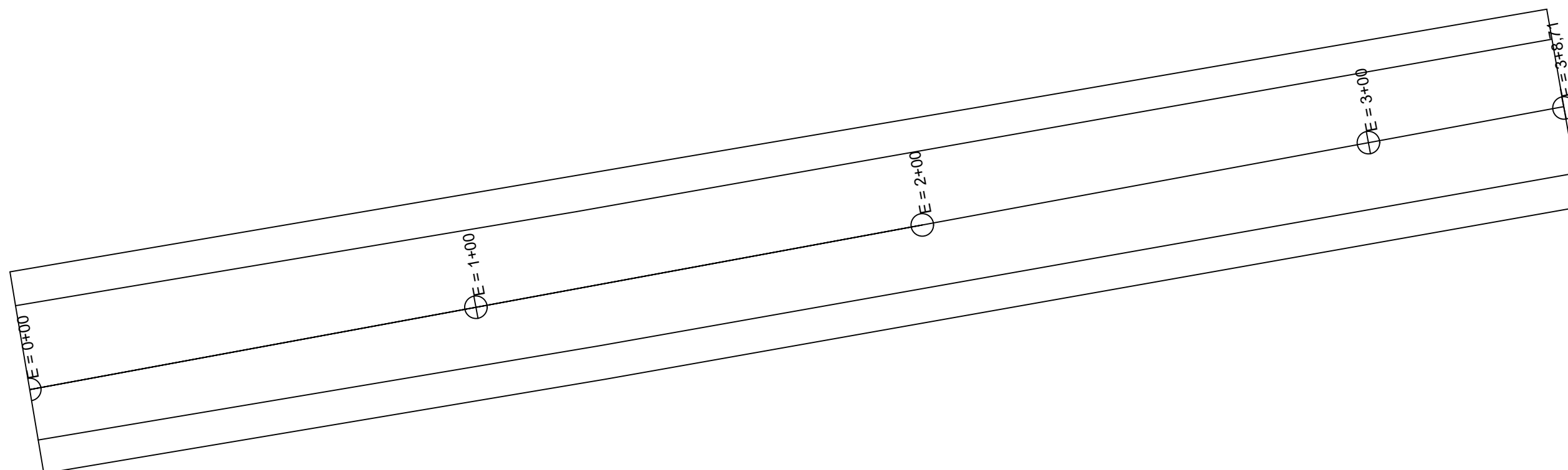

PROJETO:	PROJETO GEOMÉTRICO	
DESENHO:	Estaqueamento	
END.:	Mutirão Dom Silvano - Trecho 02	
RESPONSÁVEL TÉCNICO:	Gilcarlos Evangelista de Oliveira	CREA- PB nº 162.048.752-7
PROPRIETÁRIO:	PREFEITURA MUNICIPAL DE UIRAÚNA	
DATA:	16 de setembro de 2022	FOLHA: 02/02
	ÁREA PAVIMENTADA:	412,54m <sup>2</sup>
	ÁREA DRENADA:	149,50m

# Rua José Joaquim Ezequiel

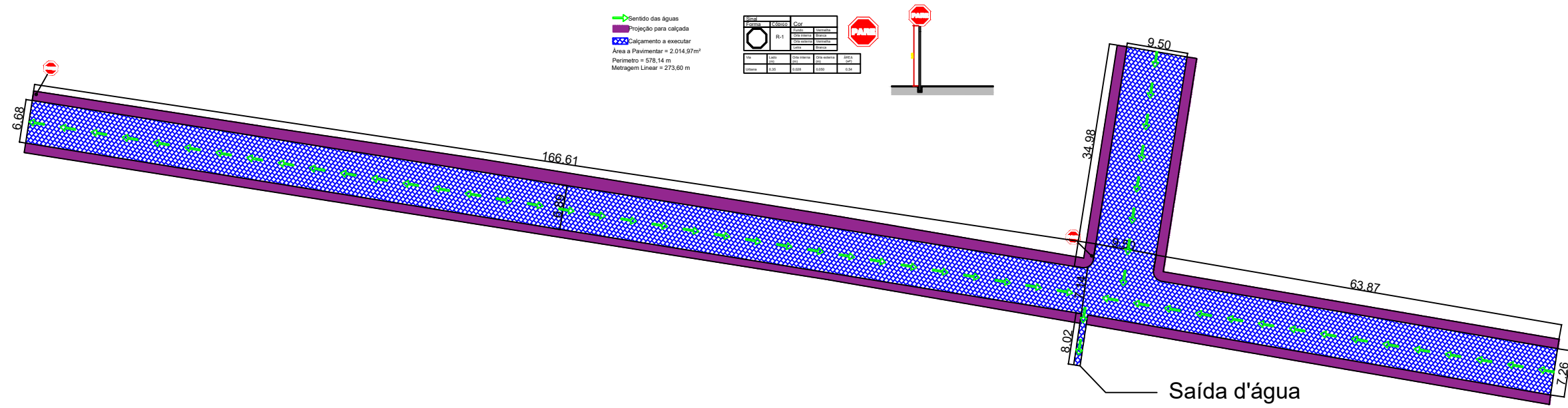

PROJETO:	PROJETO GEOMÉTRICO	
DESENHO:	PLANTA BAIXA	
END.:	RUA JOSÉ JOAQUIM EZEQUIEL - BELA VISTA	
RESPONSÁVEL TÉCNICO:	GILCARLOS EVANGELISTA DE OLIVEIRA	CREA- PB nº 162.048.752-7
PROPRIETÁRIO:	PREFEITURA MUNICIPAL DE UIRAÚNA	
DATA:	16 de setembro de 2022	
	ÁREA PAVIMENTADA:	2.014,97m <sup>2</sup>
	ÁREA DRENADA:	578,14m
	FOLHA:	01/02

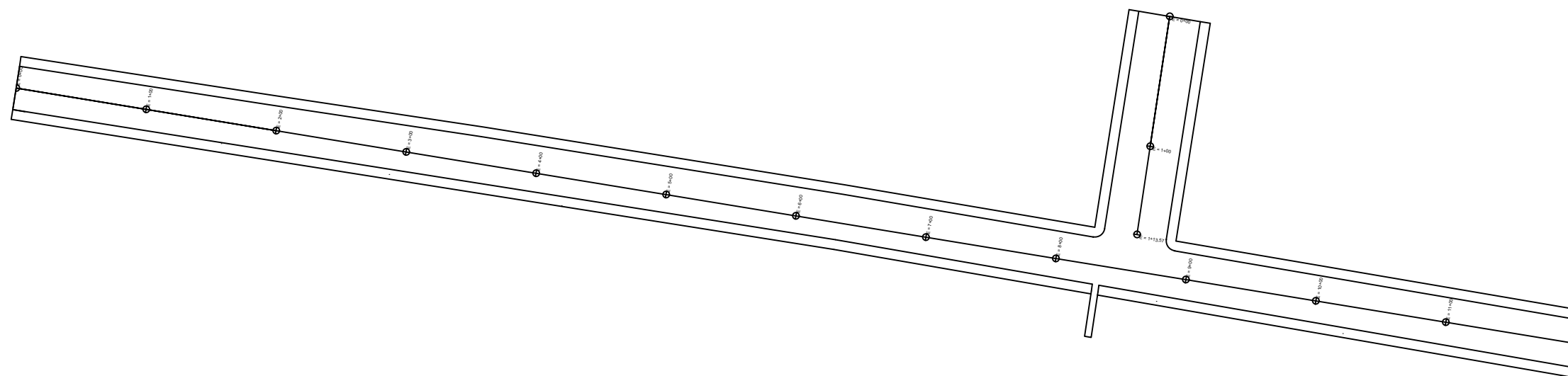

PROJETO:	PROJETO GEOMÉTRICO	
DESENHO:	ESTAQUEAMENTO	
END.:	RUA JOSÉ JOAQUIN EZEQUIEL - BELA VISTA	
RESPONSÁVEL TÉCNICO:	GILCARLOS EVANGELISTA DE OLIVEIRA	CREA- PB nº 162.048.752-7
PROPRIETÁRIO:	PREFEITURA MUNICIPAL DE UIRAÚNA	
DATA:	16 de setembro de 2022	FOLHA: 02/02
	ÁREA PAVIMENTADA:	2.014,97m <sup>2</sup>
	ÁREA DRENADA:	578,14m

# Rua Projetada - Retiro II

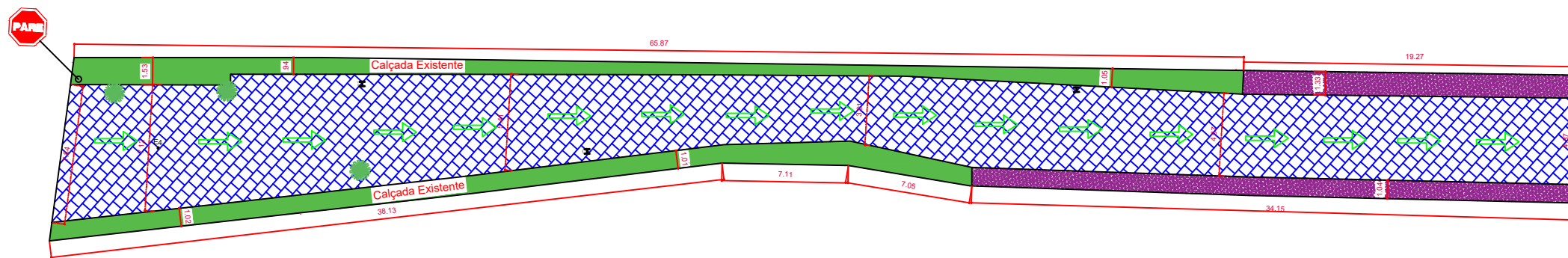

- Sentido das águas
  - Projeção para calçada
  - Calçamento a executar
- Área a Pavimentar = 444,91m<sup>2</sup>  
 Perímetro = 184,29 m  
 Metragem Linear = 85,42 m

Sinal	Código	Cor	
Forma		Fundo	Letra
	R-1	Vermelha	Branca
		Branca	Vermelha
		Vermelha	Branca
		Branca	Vermelha

  

Via	Lado (m)	Orla interna (m)	Orla externa (m)	ÁREA (m <sup>2</sup> )
Urbana	0,35	0,028	0,050	0,54

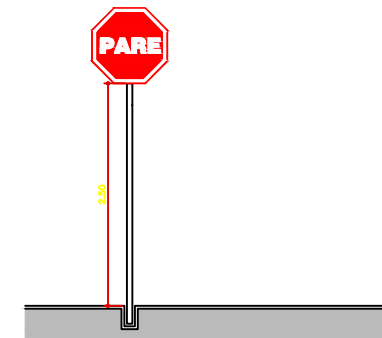

PROJETO:	PROJETO GEOMÉTRICO	
DESENHO:	PLANTA BAIXA	
END.:	RUA PROJETADA - RETIRO II	
RESPONSÁVEL TÉCNICO:	GILCARLOS EVANGELISTA DE OLIVEIRA	CREA- PB nº 162.048.752-7
PROPRIETÁRIO:	PREFEITURA MUNICIPAL DE UIRAÚNA	
DATA:	16 de setembro de 2022	
	ÁREA PAVIMENTADA:	444,91m <sup>2</sup>
	ÁREA DRENADA:	184,29m
	FOLHA:	01/02



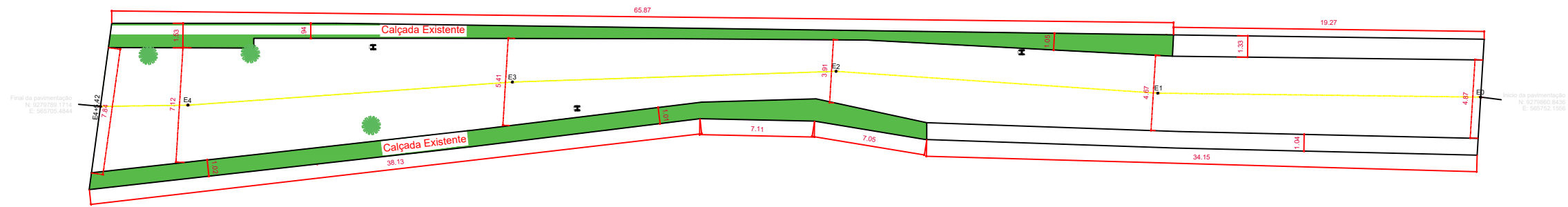



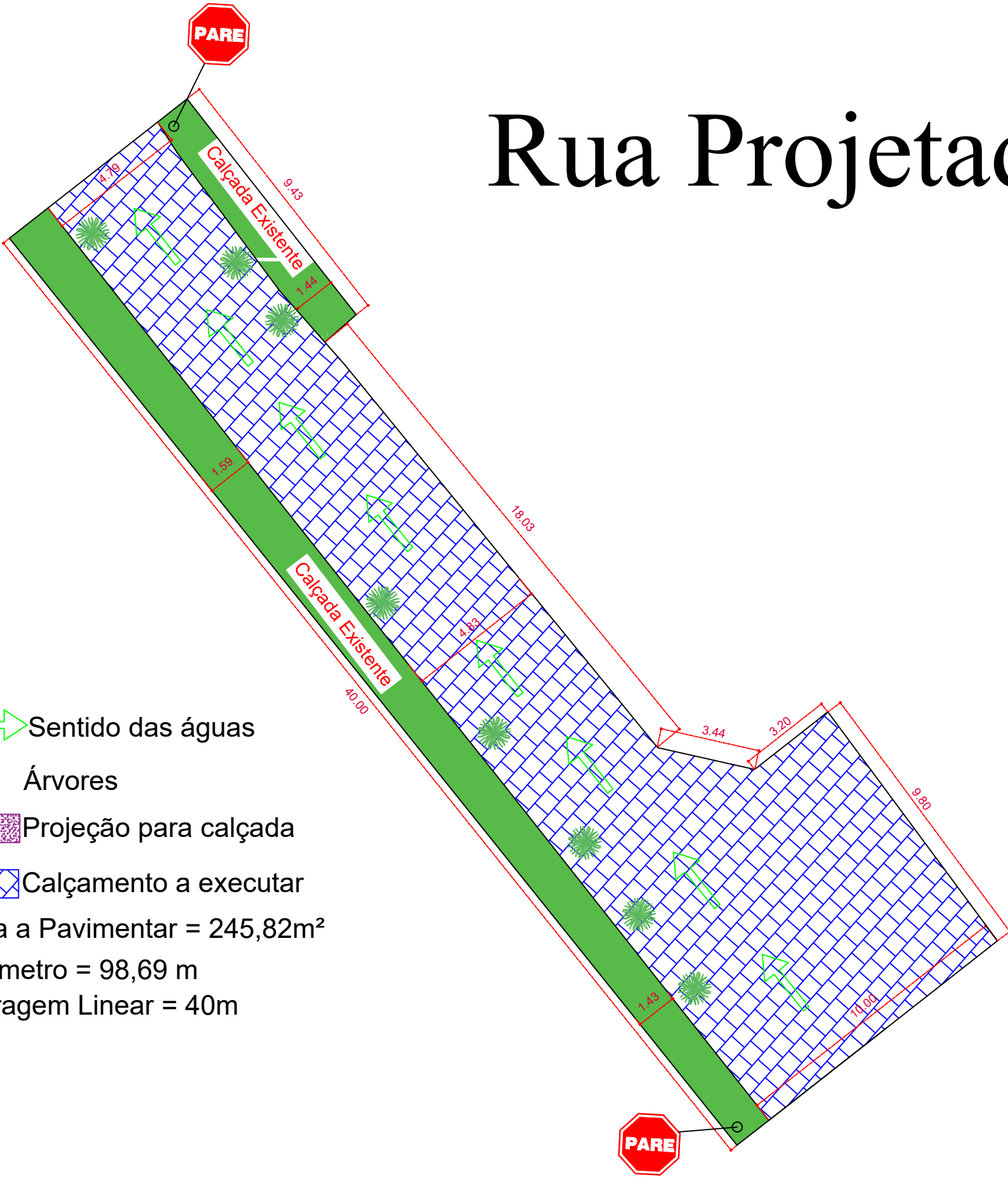

PROJETO:	PROJETO GEOMÉTRICO	
DESENHO:	ESTAQUEAMENTO	
END.:	RUA PROJETADA - RETIRO II	
RESPONSÁVEL TÉCNICO:	GILCARLOS EVANGELISTA DE OLIVEIRA	CREA- PB nº 162.048.752-7
PROPRIETÁRIO:	PREFEITURA MUNICIPAL DE UIRAÚNA	
DATA:	16 de setembro de 2022	
	ÁREA PAVIMENTADA:	444,91m <sup>2</sup>
	ÁREA DRENADA:	184,29m
	FOLHA:	02/02

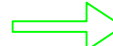
# Rua Projetada - São José

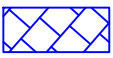

-  Sentido das águas
  -  Árvores
  -  Projeção para calçada
  -  Calçamento a executar
- Área a Pavimentar = 245,82m<sup>2</sup>  
 Perímetro = 98,69 m  
 Metragem Linear = 40m

Sinal		Cor	
Forma	CÓDIGO		
	R-1	Fundo	Vermelha
		Orla interna	Branca
		Orla externa	Vermelha
		Letra	Branca



Via	Lado (m)	Orla interna (m)	Orla externa (m)	ÁREA (M <sup>2</sup> )
Urbana	0,35	0,028	0,050	0,54

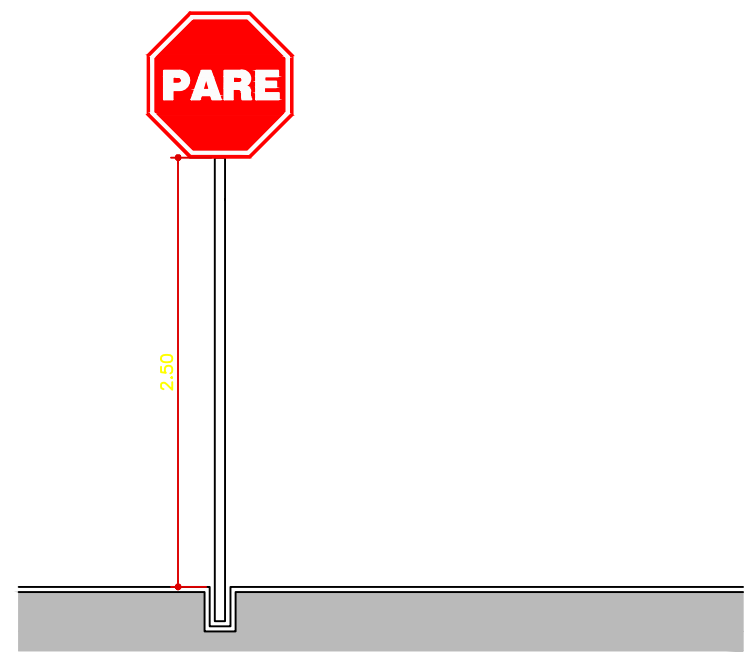

PROJETO:	PROJETO GEOMÉTRICO		
DESENHO:	PLANTA BAIXA		
END.:	RUA PROJETADA - SÃO JOSÉ		
RESPONSÁVEL TÉCNICO:	GILCARLOS EVANGELISTA DE OLIVEIRA	CREA- PB nº 162.048.752-7	ÁREA PAVIMENTADA: 245,82m <sup>2</sup>
PROPRIETÁRIO:	PREFEITURA MUNICIPAL DE UIRAÚNA		ÁREA DRENADA: 98,69m
DATA:	16 de setembro de 2022		FOLHA: 01/02

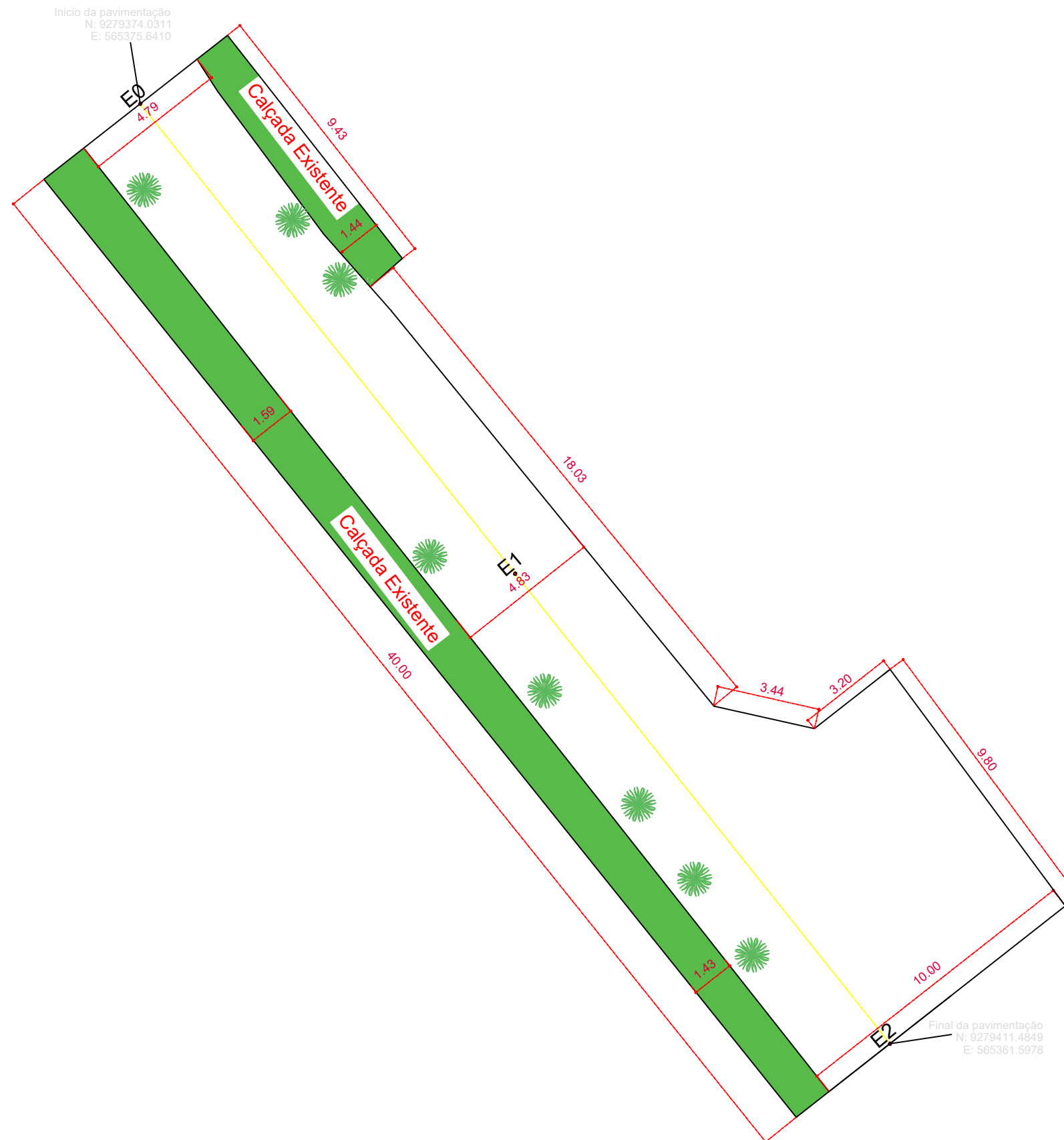

PROJETO:	PROJETO GEOMÉTRICO	
DESENHO:	ESTAQUEAMENTO	
END.:	RUA PROJETADA - SÃO JOSÉ	
RESPONSÁVEL TÉCNICO:	GILCARLOS EVANGELISTA DE OLIVEIRA	CREA - PB nº 162.048.752-7
PROPRIETÁRIO:	PREFEITURA MUNICIPAL DE UIRAÚNA	
DATA:	16 de setembro de 2022	
	ÁREA PAVIMENTADA:	245,82m <sup>2</sup>
	ÁREA DRENADA:	98,69m
	FOLHA:	02/02